

GMEB 800 S Gartenmeister

Elektro Bodenhacke
Electric Tiller
Zappa elettrica
Motobineuse électrique
Elektrische tuinfrees

DE

Gebrauchsanweisung - Originalbetriebsanleitung
Vor Inbetriebnahme Gebrauchsanweisung lesen !

GB

Operating Instructions - Translation of the original Operating Instructions
Read operating instructions before use!

IT

Istruzioni per l'uso - Traduzione delle istruzioni per l'uso originali.
Prima della messa in funzione leggere le istruzioni per l'utilizzo!

FR

Mode d'emploi - Traduction du mode d'emploi d'origine
Lire attentivement le mode d'emploi avant chaque mise en service !

NL

Gebruiksaanwijzing - Originele gebruiksaanwijzing
Voor de ingebruikname de gebruiksaanwijzing lezen!



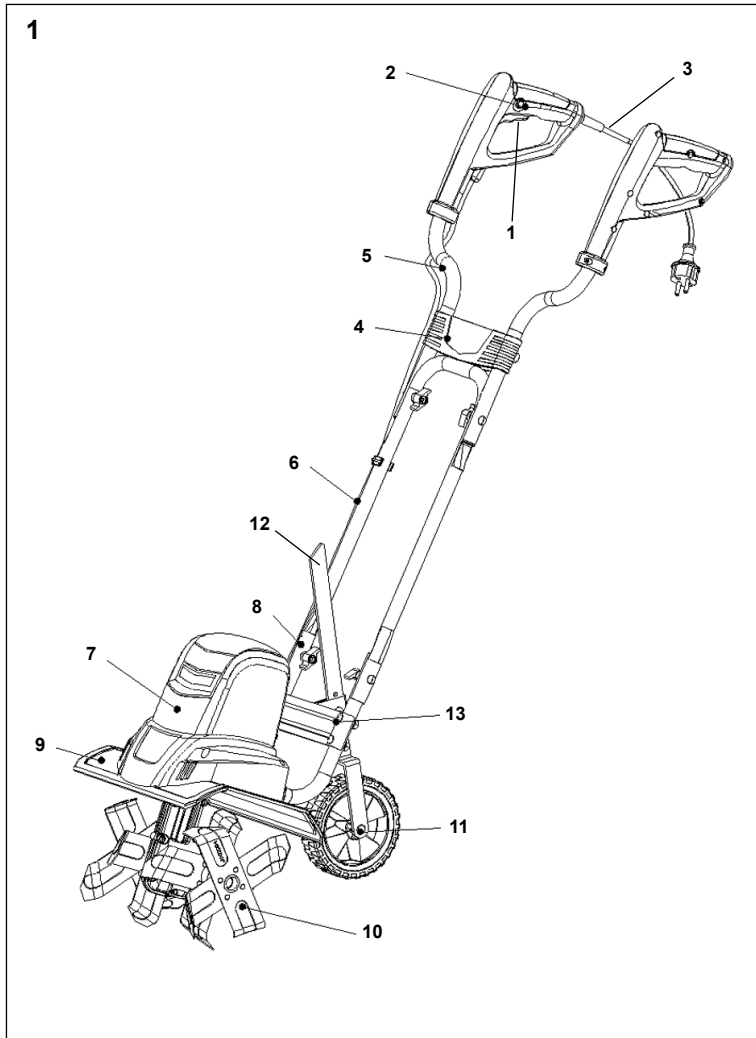

DE

- 1. Schalter
- 2. Sperrknopf
- 3. Netzleitung mit Stecker
- 4. Kabelzugentlastung
- 5. Oberer Führungsholm
- 6. Mittlerer Führungsholm
- 7. Motorgehäuse
- 8. Unterer Führungsholm
- 9. Schutzabdeckung
- 10. Zinken
- 11. Rad
- 12. Bremssporn
- 13. Radhalterung

GB

- 1. Switch
- 2. Stop button
- 3. Mains cable with plug
- 4. Cable strain relief
- 5. Handlebars
- 6. Centre guide bar
- 7. Motor housing
- 8. Lower guide bar
- 9. Protective cover
- 10. Teeth
- 11. Wheel
- 12. Brake spur
- 13. Wheel mount shaft

IT

1. Interruttore
2. Pulsante di blocco
3. Linea di rete con connettore
4. Serracavo
5. Manico di guida superiore
6. Manico di guida intermedio
7. Alloggiamento del motore
8. Manico di guida inferiore
9. Copertura di protezione
10. Denti
11. Ruota
12. Sperone
13. Supporto ruota

NL

1. Schakelaar
2. Vergrendelknop
3. Netsnoer met stekker
4. Kabeltrekontlasting
5. Bovenste stuurhuis
6. Middelste stuurhuis
7. Motorbehuizing
8. Onderste stuurhuis
9. Wielhouder
10. Beschermkap
11. Messen
12. Wiel
13. Veerpen

FR

1. Commutateur
2. Bouton de blocage
3. Câble réseau avec connecteur
4. Décharge de traction du câble
5. Longeron de guidage supérieur
6. Longeron de guidage central
7. Boîtier du moteur
8. Longeron de guidage inférieur
9. Couvercle de protection
10. Dent
11. Roue
12. Éperon
13. Support de roue

2

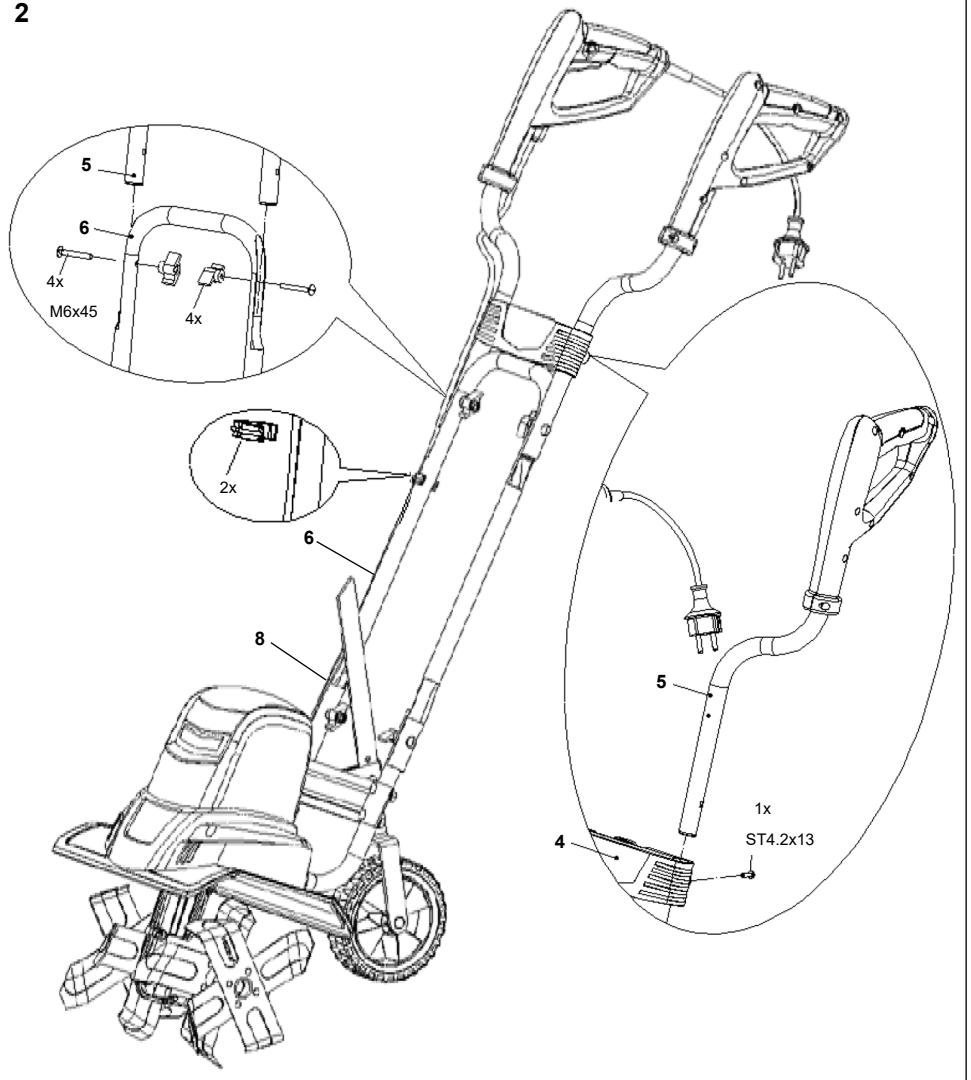

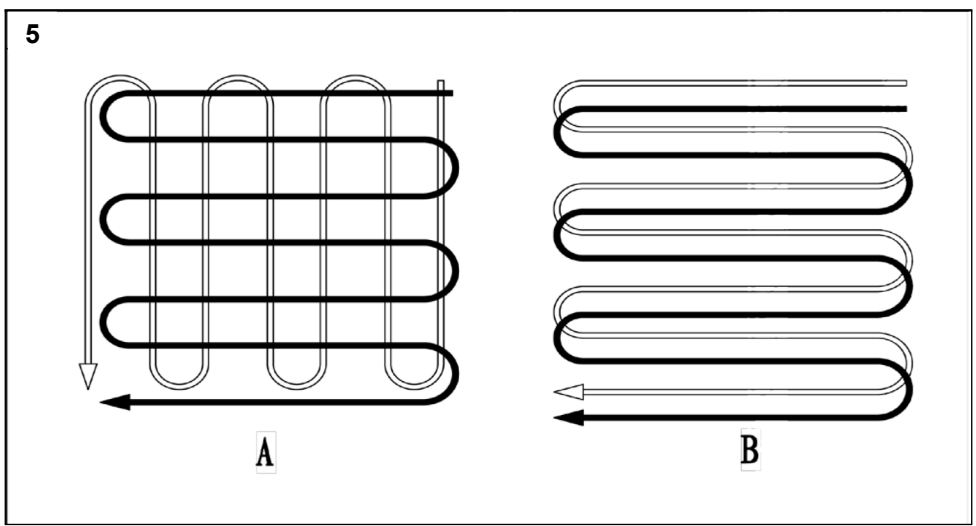
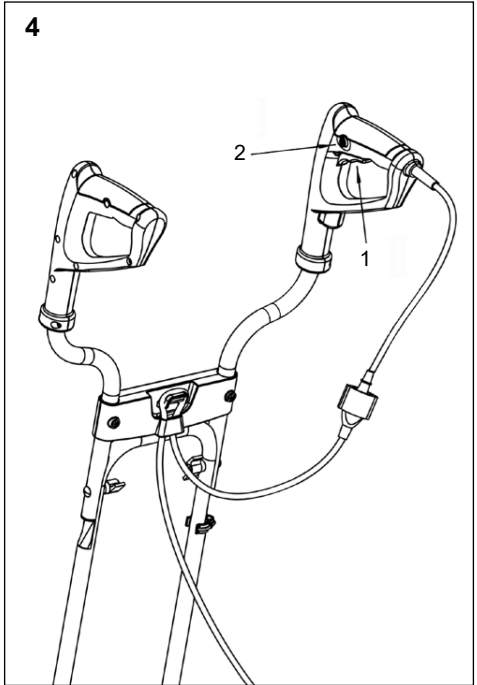
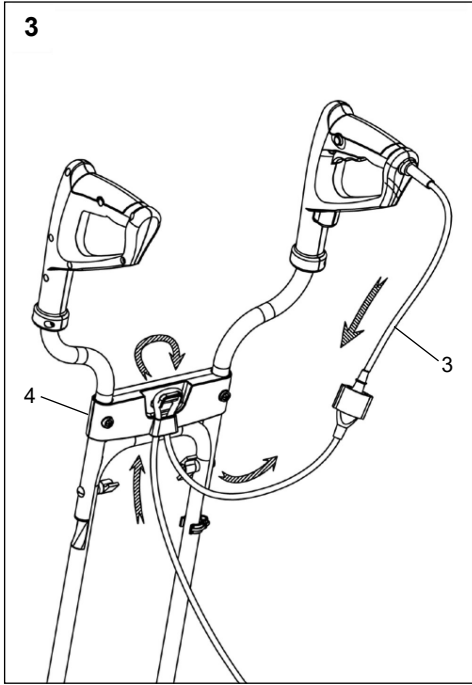

6

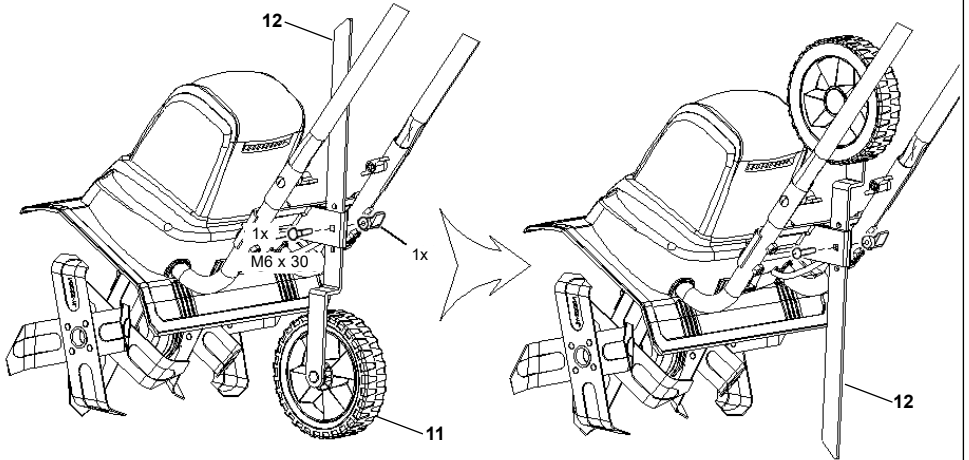

7

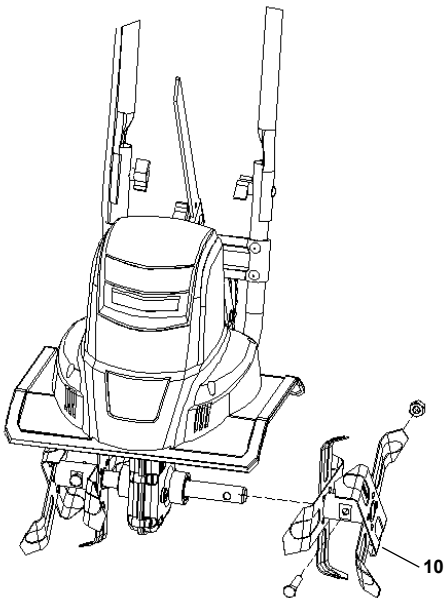

8



Abbildung und Erklärung der Piktogramme
Illustration and explanation of pictograms
Représentation et explication des pictogrammes

Illustrazione e spiegazione dei simboli
Abfeelding en toelichting van de pictogrammen

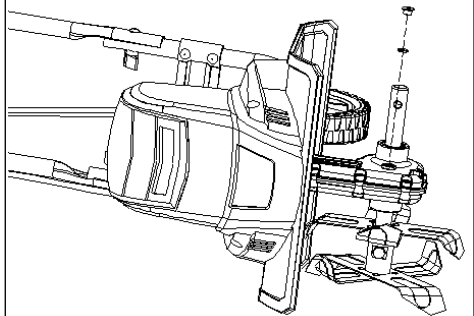
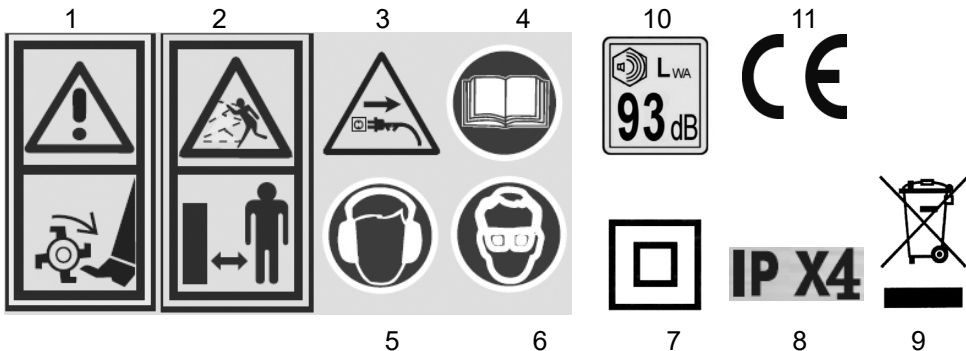

DE

- 1 Warnung! Wenn die Maschine läuft, Hände und Füße vom Messer fernhalten.
- 2 Dritte aus dem Gefahrenbereich halten.
- 3 Bei Beschädigung des Kabels sofort Stecker ziehen und auswechseln !
- 4 Gebrauchsanweisung lesen!
- 5 Gehörschutz tragen
- 6 Schutzbrille tragen
- 7 Schutzklasse II
- 8 Wasserschutzgrad IPX4
- 9 Achtung Umweltschutz! Dieses Gerät darf nicht mit dem Hausmüll/Restmüll entsorgt werden. Das Altgerät nur in einer öffentlichen Sammelstelle abgeben.
- 10 Garantierter Schalleistungspegel L_{WA}
- 11 Bestätigt die Konformität des Elektrowerkzeugs mit den Richtlinien der Europäischen Gemeinschaft.

GB

- 1 Warning! Keep your hands and feet well clear of the blades
- 2 Keep third parties out of the area of risk
- 3 If the cable is damaged, disconnect from the mains immediately and replace cable!
- 4 Read the instructions for use!
- 5 Wear ear protection
- 6 Wear eye protection
- 7 Protection class: II
- 8 Degree of protection against water IPX4
- 9 Attention: Environmental Protection! This device may not be disposed of with general/household waste. Dispose of only at a designated collection point.
- 10 Guaranteed acoustic capacity level L_{WA}
- 11 Confirms the conformity of the power tool with the directives of the European Community.

FR

- 1 Attention! Lorsque l'appareil fonctionne, éloigner mains et pieds des lames.
- 2 Tenez les tierces personnes hors de la zone de danger.
- 3 En cas d'endommagement du câble, retirez immédiatement la prise et procédez au remplacement!
- 4 Lisez attentivement le mode d'emploi!
- 5 Porter une protection auditive
- 6 Porter des lunettes de protection
- 7 Classe de protection II
- 8 Degré de protection de l'eau IPX4
- 9 Attention! Protection de l'environnement! Le présent appareil ne peut en aucun cas être éliminé avec les ordures ménagères/déchets. Toujours déposer les appareils usagés dans un centre de collection.
- 10 Niveau sonore garanti L_{WA}
- 11 Indique que cet appareil électrique est conforme aux directives de la Communauté européenne.

IT

- 1 Avvertenza! Non avvicinarsi alla lama se la macchina è in funzione
- 2 Mantenere terzi fuori dall'area a rischio
- 3 In caso di danno al cavo togliere immediatamente il connettore e sostituire il cavo!
- 4 Leggere le istruzioni per l'uso!
- 5 Indossare una protezione per l'udito
- 6 Indossare occhiali di protezione
- 7 Classe di protezione I
- 8 Grado di protezione contro l'acqua IPX4
- 9 Attenzione protezione dell'ambiente! Questo apparecchio non può essere smaltito con la spazzatura domestica/ con rifiuti non riciclabili. Consegnare l'apparecchio vecchio esclusivamente in un punto di raccolta pubblico.
- 10 Livello di potenza sonora garantito L_{WA}
- 11 Conferma la conformità dell'elettrodomestico alle direttive della Comunità Europea.

NL

- 1 Waarschuwing. Als de machine draait, houd dan handen en voeten uit de buurt van het mes..
- 2 Houd derden buiten de gevarezone.
- 3 Als de kabel beschadigd is, trek dan onmiddellijk de stekker uit het stopcontact en vervang deze!
- 4 Gebruiksaanwijzing lezen!
- 5 Gehoorbescherming dragen
- 6 Draag een veiligheidsbril
- 7 Beschermingsklasse II
- 8 Waterbeschermingsgraad IPX4
- 9 Aandacht voor de bescherming van het milieu! Dit apparaat mag niet bij het huishoudelijk afval/restafval worden weggegooid. Gooi het oude apparaat alleen weg bij een openbaar inzamelpunt.
- 10 Gegarandeerd geluidsvermogen L_{WA}
- 11 Bevestigt de conformiteit van het elektrisch gereedschap met de richtlijnen van de Europese Gemeenschap.

INHALTSVERZEICHNIS	Seite
Bezeichnung der Teile	1 - 2
Abbildungen	3 - 5
Abbildung und Erklärung der Piktogramme	6 - 7
Bestimmungsgemäßer Gebrauch	DE-1
Bevor Sie beginnen	DE-1
Technische Angaben	DE-2
Allgemeine Sicherheitshinweise	DE-2
Sicherheitshinweise für Bodenhacken	DE-2
Zusammenbau	DE-4
Starten	DE-4
Transport	DE-5
Wartung und Lagerung	DE-5
Reparaturdienst	DE-6
Störungsbeseitigung	DE-7
Ersatzteile	DE-8
Entsorgung und Umweltschutz	DE-8
Garantiebedingungen	
Konformitätserklärung	
Service	

Bestimmungsgemäßer Gebrauch



Dieses Gerät ist ausschließlich für den Einsatz als elektrische Bodenhacke in Privat- und Hobbygärten gedacht.

Es ist nicht für einen Einsatz auf öffentlichen Flächen, in Parks, Sportanlagen sowie in der Land- und Forstwirtschaft ausgelegt.

Das Gerät ist zum Zerkleinern eines vorgelockerten, grobscholligen Bodens geeignet. Zudem lassen sich damit Torf, Dünger und Kompost in den Boden einarbeiten.

Zum Aufbrechen fester Böden und Grasflächen ist das Gerät nicht geeignet!

Jede andere Verwendung des Geräts gilt als nicht bestimmungsgemäß und ist nicht zugelassen. Der Hersteller haftet nicht für Schäden oder Verletzungen, die aus einer solchen Nutzung entstehen. Der Benutzer ist für sämtliche dadurch entstehenden Risiken in vollem Umfang verantwortlich.

Doppelte Isolierung

Das Gerät ist doppelt isoliert. Dies bedeutet, dass alle äußeren Metallteile von der Stromversorgung elektrisch isoliert sind. Dazu wurde eine Isolierschicht zwischen den elektrischen und mechanischen Teilen eingesetzt. Die doppelte Isolierung garantiert Ihnen höchstmögliche Sicherheit.

Überhitzungsschutz

Die Bodenhacke ist mit einem mechanischen Überlastschutz ausgestattet. Sollte das Gerät von einem Fremdkörper blockiert werden, wird die Verbindung zwischen Motor und Zinkenachse automatisch getrennt.

- Den Motor ausschalten,
- Den blockierenden Gegenstand entfernen. Die Zinken falls notwendig vor dem Neustart austauschen.

Elektro-Bodenhacke

Technische Daten

Modell	GMEB 800 S Gartenmeister	
Nennspannung	V~	230
Nennfrequenz	Hz	50
Nennleistung	W	800
Leerlaufdrehzahl n_0	min^{-1}	380
Arbeitsbreite	mm	300
Maximale Arbeitstiefe	mm	200
Gewicht	kg	8,1
Schalldruckpegel L_{pA}	dB (A)	75,5 [K=3,0 dB(A)]
Schalleistungspegel L_{WA}	dB (A)	93
Vibration Handgriff	m/s^2	$\leq 2,5$ [K=1,5 m/s^2]

Schutzklasse II; Schutzart IPX4

Technische und optische Veränderungen können im Zuge der Weiterentwicklung ohne Vorankündigung vorgenommen werden. Alle Angaben dieser Gebrauchsanweisung sind deshalb ohne Gewähr. Rechtsansprüche, die aufgrund der Gebrauchsanweisung gestellt werden, können daher nicht geltend gemacht werden.

Allgemeine Sicherheitshinweise



Warnung! Lesen Sie alle Sicherheitshinweise und Anweisungen. Versäumnisse bei der Einhaltung der Sicherheitshinweise und Anweisungen können elektrischen Schlag, Brand- und/oder schwere Verletzungen verursachen.

Bewahren Sie alle Sicherheitshinweise und Anweisungen für die Zukunft auf.

Sicherheitshinweise für Bodenhacken

Vor Inbetriebnahme

- Das Gerät muss vor dem Gebrauch korrekt zusammengesetzt werden.
- Das Gerät muss vor dem Gebrauch sorgfältig überprüft werden. Arbeiten Sie ausschließlich mit Geräten, die in einwandfreiem Zustand sind. Sollten Sie einen Defekt an dem Gerät bemerken, der möglicherweise eine Gefahr für den Bediener darstellen kann, betreiben Sie das Gerät erst nachdem der Defekt beseitigt wurde.
- Tauschen Sie abgenutzte oder beschädigte Teile aus Sicherheitsgründen aus. Verwenden Sie ausschließlich Originalteile. Teile, die nicht vom Hersteller des Geräts stammen, können schlecht sitzen und zu Verletzungen führen.
- Vor dem Betrieb müssen alle Fremdkörper von der Arbeitsfläche entfernt werden, achten Sie

auch während des Betriebs auf Fremdkörper.

- Arbeiten Sie nur bei Tageslicht oder ausreichend hellem künstlichem Licht.
- Tragen Sie einen Augenschutz und eine Gesicht- oder Staubmaske bei staubigen Verhältnissen.
- Tragen Sie angemessene Kleidung. Beachten Sie beim Gebrauch des Geräts folgende Hinweise in Bezug auf die Arbeitskleidung:
 - Der Gebrauch von Schutzhandschuhen und stabilem Schuhwerk wird empfohlen.
 - Tragen Sie langes Haar unter einer geeigneten Kopfbedeckung oder ähnlichem.
 - Tragen Sie keine weiten Kleidungsstücke oder Schmuck, die sich in den rotierenden Zinken verfangen können.

Ordnungsgemäßer Gebrauch



Der Anwender ist beim Arbeiten mit dem Gerät verantwortlich für Dritte.

- Personen, die nicht mit der Gebrauchsanleitung vertraut sind, Kinder, Jugendliche, die noch nicht das Mindestalter für den Gebrauch dieses Geräts erreicht haben, und Personen, die unter dem Einfluss von Alkohol, Drogen oder Medikamenten stehen, dürfen das Gerät nicht verwenden.
- Verwenden Sie das Gerät ausschließlich für den vorgesehenen Zweck.
- Halten Sie Kinder und Haustiere fern. Zuschau-

er sollten während des Gebrauchs auf sicherer Entfernung vom Gerät gehalten werden.

- Stellen Sie sicher, dass alle Schutzvorrichtungen angebracht und in guten Zustand sind.
- Betreiben Sie das Gerät nicht in der Nähe von unterirdisch verlegten Stromkabeln, Telefonkabeln, Rohren oder Schläuchen.
- Überzeugen Sie sich vor dem Einstecken des Steckers in die Netzsteckdose davon, dass die Leistungswerte des Stromnetzes mit den Angaben auf dem Typenschild des Geräts übereinstimmen.
- Der Gebrauch des Geräts ist nur erlaubt, wenn der vom Führungsholm vorgegebene Sicherheitsabstand eingehalten wird.
- Betreiben Sie das Gerät nicht an Gefällen, die für einen sicheren Betrieb zu steil sind. Verlangsamen Sie die Arbeitsgeschwindigkeit im Gefälle und achten Sie auf einen sicheren Stand.
- Stellen Sie vor dem Starten des Geräts sicher, dass die Zinken keine Fremdkörper berühren und sich völlig frei bewegen können.
- Umfassen Sie den Führungsholm fest mit beiden Händen. Betreiben Sie das Gerät niemals mit einer Hand.
- Seien Sie sich darüber im Klaren, dass das Gerät unerwartet nach oben oder nach vorne schnellen kann, falls die Zinken auf extrem harte, verdichtete oder gefrorene Erde treffen sollten oder auf im Erdreich befindliche Hindernisse wie etwa große Steine, Wurzeln oder Stümpfe.
- Halten Sie die Hände, Füße sowie sonstige Körperteile oder Kleidung fern von den sich drehenden Zinken. **Achtung! Verletzungsgefahr!**
- Führen Sie das Gerät nur mit Schrittgeschwindigkeit. Übernehmen Sie sich nicht. Achten Sie stets auf einen sicheren Stand.
- Achten Sie während des Betriebs auf das Verlängerungskabel. Stolpern Sie nicht über das Kabel. Halten Sie das Kabel stets fern von den Zinken.
- Trifft das Gerät auf einen Fremdkörper, untersuchen Sie es auf Zeichen von Beschädigung und führen Sie gegebenenfalls erforderliche Reparaturen durch, bevor Sie weiterarbeiten.
- Falls das Gerät anfangen sollte, ungewöhnlich stark zu vibrieren, stellen Sie sofort den Motor ab und stellen Sie die Ursache fest. Vibrationen sind in der Regel ein Hinweis auf Probleme.
- Fassen Sie das Gerät zum Transportieren am Führungsholm (Tragegriff) und heben Sie es an.
- Schalten Sie das Gerät stets aus, ziehen Sie den Netzstecker und warten Sie, bis das Gerät vollständig stillsteht, bevor Sie Wartungs- oder Reinigungsarbeiten ausführen. **Vorsicht! Die Zinken stehen nach dem Ausschalten nicht sofort still.**
- Lassen Sie beim Reinigen oder bei Wartungsarbeiten am Gerät Vorsicht walten. **GEFAHR! Achten Sie auf Ihre Finger! Tragen Sie Handschuhe!**
- Es ist verboten, elektrische oder mechanische Sicherheitsvorrichtungen zu verändern oder zu modifizieren.
- Dieses Gerät ist nicht dafür bestimmt, durch Personen (einschließlich Kinder) mit eingeschränkten physischen, sensorischen oder geistigen Fähigkeiten oder mangels Erfahrung und/oder mangels Wissen benutzt zu werden, es sei denn, sie werden durch eine für ihre Sicherheit zuständige Person beaufsichtigt oder erhielten von ihr Anweisungen, wie das Gerät zu benutzen ist.
- Kinder sollten beaufsichtigt werden, um sicherzustellen, dass sie nicht mit dem Gerät spielen.

Elektrische Sicherheit

- Die Netzspannung muss mit der auf dem Typenschild des Geräts übereinstimmen (230 V~, 50 Hz). Verwenden Sie keine anderen Stromquellen.
- Für die Netzleitung wird die Verwendung eines Schutzschalters mit einem Nennauslösestrom im Bereich von 10 bis 30 mA empfohlen. Wenden Sie sich an einen qualifizierten Elektriker.
- Führen Sie nie das laufende Gerät über das Verlängerungskabel, an dem es angeschlossen ist, da das Kabel sonst durchtrennt werden könnte. Achten Sie stets darauf, wo sich das Kabel befindet.
- Verwenden Sie den speziellen Kabelhalter (Zugentlastung) zum Anschließen des Verlängerungskabels.
- Verwenden Sie das Gerät niemals im Regen. Versuchen Sie zu vermeiden, dass das Gerät nass wird oder Feuchtigkeit ausgesetzt ist. Lassen Sie es nicht über Nacht im Freien.
- Die Netzleitung sollte regelmäßig und vor jedem Gebrauch überprüft werden; stellen Sie sicher, dass das Kabel nicht beschädigt oder

verschlissen ist. Verwenden Sie das Gerät nicht, wenn das Kabel nicht in ordnungsgemäßem Zustand ist; bringen Sie es stattdessen zu einer autorisierten Werkstatt.

- Verwenden Sie nur Verlängerungskabel, die für die Arbeit im Freien geeignet sind. Halten Sie das Verlängerungskabel fern vom Fräsbereich, von feuchten, nassen oder öligen Oberflächen, scharfen Kanten sowie von Hitze und Kraftstoffen.
- Verwenden Sie nur Verlängerungsleitungen, die für den Außengebrauch zugelassen sind und die nicht leichter sind als Gummischlauchleitungen H07 RN-F nach DIN/VDE 0282 mit mindestens 1,5 mm². Sie müssen spritzwassergeschützt sein.

Zusammenbau

MONTAGE DES FÜHRUNGSHOLMS (Abb. 2)

Montieren Sie den Verbindungsholm (6) auf den unteren Führungsholm (8) und befestigen Sie ihn mit den beiden mitgelieferten Schrauben und Flügelmuttern. Befestigen Sie den oberen Führungsholm (5) auf dem Verbindungsholm (6) und fixieren Sie ihn mit den beiden mitgelieferten Schrauben und Flügelmuttern.

Alle Schrauben und Muttern vollständig anziehen. Verwenden Sie die beiden Kabelklemmen, um das Kabel zu befestigen.

Montage des Bremssporns mit Rad (Abb. 6)

Setzen Sie den Bremssporn (12) mit dem Rad nach unten in den Haltewinkel ein und befestigen ihn mit der Schraube (M6 x 35) und Flügelmutter.

Starten

Einstellung des Bremssporns (Abb. 6)

- Die Einstellung des Bremssporn (12) bestimmt die Arbeitstiefe (3 Positionen). Je weiter der Bremssporn nach unten justiert wird, desto tiefer wird sich das Gerät in die Erde hineinarbeiten. Die richtige Hacktiefe ist entscheidend für ein optimales Ergebnis, wobei die Einstellung je nach Erdbeschaffenheit variieren kann.

Hinweis: Zum Transport wird der Bremssporn (12) so montiert, dass das Rad unten ist. Zum Arbeiten wird der Bremssporn umgekehrt montiert, so dass das Rad oben ist (Abb. 6).

- Fahren Sie das Gerät zum Arbeitsbereich, bevor Sie den Motor starten.

Anschluss an die Stromversorgung (Abb. 3)

Verbinden Sie die Kabelverlängerung mit der Zugentlastung (4) und schließen Sie den Netzstecker des Geräts an.

Die Schlinge der Netzleitung muss lang genug sein, damit die Zugentlastung frei von einer Seite auf die andere gleitet.

Inbetriebnahme (Abb. 4)

- Drücken Sie mit dem Daumen den Sperrknopf (2) an der linken Seite des Handgriffs und danach den Betriebsschalter (1).
- Der Sperrknopf (2) dient nur zur Einschaltentriegelung und braucht nach dem Einschalten nicht weiter gedrückt zu werden.
- Zum Ausschalten lassen Sie den Schalter (1) los.

Tipps

- Schieben Sie die Bodenhacke vor dem Motorstart in den Arbeitsbereich.
- Halten Sie die Bodenhacke fest, heben Sie sie an und schalten Sie den Motor im Leerlauf ein.
- Drücken Sie die Holme nach unten, bis das Gerät die gewünschte Tiefe erreicht hat und führen Sie anschließend nur den notwendigen Druck aus, um diese Tiefe beizubehalten.
- Die Zacken ziehen die Bodenhacke während des Betriebs nach vorne.
- Wenn Sie die Bodenhacke zu sich selbst zurückziehen, graben die Zacken tiefer und kräftiger.
- Um einen festen Boden möglichst tief aufzulockern empfehlen wir stückweise vorzugehen; d.h. den Bremssporn (12) möglichst kurz einstellen und den Arbeitsgang mehrfach wiederholen, bis die gewünschte Tiefe erreicht ist.
- Um tief zu pflügen, lassen Sie die Zacken der Bodenhacke bis zum Ende Ihrer Armlänge nach vorne ziehen und ziehen Sie sie dann zu sich selbst zurück. Die Bodenhacke arbeitet am effektivsten, wenn Sie sie wiederholt nach vorn pflügen lassen und anschließend zu sich ziehen.
- Wenn die Bodenhacke so tief gräbt, dass sie an einem Punkt stehenbleibt, schaukeln Sie sie sanft von einer Seite zur anderen, bis sie wieder beginnt, sich vorwärts zu bewegen.
- Um Saatbeete anzulegen, empfehlen wir die Verwendung eines der in Abbildung 5 dargestellten Pflügemuster.
 - Pflügemuster A - Machen Sie zwei Durchgänge über den zu pflügenden Bereich, den zweiten im rechten Winkel zum ersten.
 - Pflügemuster B - Machen Sie zwei Durchgänge über den zu pflügenden Bereich, wobei der zweite den ersten überlappt.
- Um ein Kippen zu verhindern, seien Sie besonders vorsichtig, wenn Sie sich rückwärts bewegen und wenn Sie die Bodenhacke zu sich selbst zurückziehen.
- Lassen Sie die Zacken immer bei höchster Geschwindigkeit drehen; vermeiden Sie ein Überlasten des Geräts.
- Führen Sie die Bodenhacke niemals über die Netzleitung. Stellen Sie sicher, dass das Kabel sich immer in einer sicheren Position hinter Ihnen befindet.
- Führen Sie Pflügearbeiten nur bei geeigneten Bedingungen aus. Gefrorenere oder durchnässter Boden kann einen verminderten Ausgleich der Bodenfeuchtigkeit mit sich bringen.

- Pflügen Sie jede Saison bei einer anderen Tiefe, um die Möglichkeit einer „Verschlammung“ im Unterboden zu vermeiden.
- Wenn Sie am Gefälle arbeiten, stellen Sie sich immer diagonal zum Gefälle, um einen festen, sicheren Halt zu bewahren. Arbeiten Sie nicht an extrem steilen Abhängen.

Transport

 **Vorsicht! Vor dem Transport des Geräts den Motor ausschalten.**

Die Zacken und das Gerät können beschädigt werden, auch wenn Sie das Gerät mit ausgeschaltetem Motor transportieren, z.B. über einen festen Boden. Vermeiden Sie eine Berührung der Zacken mit dem Boden, indem Sie das Gerät mit dem Führungsholm bewegen. Benutzen Sie zum Transport der Hacke das Transportrad. Dazu bitte den Hacksporn so montieren, wie auf Abb. 6 gezeigt.

Wartung und Lagerung

 **Trennen Sie zur Stromunterbrechung den Stecker vom Verlängerungskabel, bevor Wartungsarbeiten durchgeführt werden.**

Zinken von Fremdkörpern befreien

Während des Betriebs können sich Steine oder Wurzeln in den Zinken verfangen, ebenso kann sich hohes Gras oder Unkraut um die Zinkenwelle wickeln.

Lassen Sie zum Reinigen der Zinken den Einschalthebel los. Ziehen Sie den Netzstecker der **Bodenhacke** und entfernen Sie sämtliche Fremdkörper von den Zinken und der Zinkenwelle.

Um Gras und Unkraut einfacher von der Zinkenwelle zu entfernen, können Sie einen oder mehrere Zinken von der Zinkenwelle entfernen. Siehe hierzu den Abschnitt „Zinken Aus- und Einbauen“ im Handbuch.

Vor jedem Gebrauch des Geräts

- Prüfen Sie das Anschlusskabel auf Zeichen von Beschädigung und Alterung (Verschleiß). Tauschen Sie das Kabel aus, falls es Risse hat, gebrochen oder in anderer Weise beschädigt ist.
- Prüfen Sie den Zustand der Hackmesser und überzeugen Sie sich davon, dass alle Schraubverbindungen fest angezogen sind.
- Falls die Zinken stumpf sind, bringen Sie das Gerät gegebenenfalls zur Reparatur in eine Fachwerkstatt.
- Netzkabel und Bürsten sind von einem Fachmann auszutauschen.

Einmal pro Saison

- Ölen Sie die Zinken und die Welle.
- Lassen Sie das Gerät am Ende der Saison in einer Fachwerkstatt überprüfen und warten.

Reinigung

 **Vorsicht! Reinigen Sie das Gerät nach jedem Gebrauch. Ohne ordnungsgemäße Reinigung kann es zu Schäden an der Bodenhacke oder zu einer verminderten Leistung kommen.**

 **Warnung! Bei der Arbeit an den Zacken kann es zu Verletzungen kommen. Tragen Sie Schutzhandschuhe!**

Falls möglich, reinigen Sie das Gerät immer sofort nach dem Arbeitsvorgang.

- Reinigen Sie die Unterseite des Gehäuses rund um die Zinken sowie den Schmutzfänger und die Schutzabdeckung mit einer Bürste und einem mit einer milden Seifenlauge angefeuchteten Tuch. **Das Gerät niemals mit Wasser abspritzen!**
- Verwenden Sie zum Entfernen von Erde und Schmutz von den Zinken und dem Getriebe einen grobe Bürste oder ein feuchtes Tuch.
- Reinigen Sie die **Luftöffnungen**, entfernen Sie Gras- oder Schmutzreste.
- Wischen Sie die Zinken und die Welle nach dem Reinigen trocken und tragen Sie eine dünne Schicht Öl auf.

Zackenausbau und Installation (Abb. 7)

Abgenutzte Zacken führen zu verminderter Leistung und einer Überlastung des Motors.

Prüfen Sie vor jedem Einsatz den Zustand der Zacken. Schärfen oder ersetzen Sie die Zacken, falls erforderlich. Dieser Vorgang sollte von einem Fachmann durchgeführt werden.

 **Vorsicht! Unterbrechen Sie die Stromversorgung und tragen Sie Schutzhandschuhe.**

Demontage der Zacken von der Welle:

- Entfernen Sie die Stifte und Muttern von den Zacken.
- Entnehmen Sie den Zackensatz von der Welle.
- Die oben beschriebenen Schritte in umgekehrter Reihenfolge ausführen, um die Zacken zu montieren.

Prüfung des Getriebeschmiermittels (Abb. 8)

Die Ablassschraube befindet sich auf der linken Seite des Getriebegehäuses.

- Legen Sie die Bodenhacke auf die rechte Seite und reinigen Sie das Getriebe von Schmutz und Ablagerungen, bevor Sie die Ablassschraube entfernen.
- Lösen Sie den Stopfen mithilfe eines 5 mm-Innensechskantschlüssels und lassen Sie das Öl aus dem Getriebegehäuse ab.
- Führen Sie die Befüllung mithilfe einer Fettpumpe mit hochwertigem Kfz-Motoröl durch, bis dieses um den Rand der Düsenöffnung austritt.
- Demontieren Sie die Zacken falls notwendig.
- Prüfen Sie den Dichtungsring auf Verschleiß und Schäden und tauschen Sie ihn ggf. aus.
- Setzen Sie die Ablassschraube wieder ein.

Lagerung

Nicht benutzte Werkzeuge sollten an einem trockenen und sauberen Platz außerhalb der Reichweite von Kindern aufbewahrt werden.

Während längerer Lagerung, wie zum Beispiel im Winter, stellen Sie sicher, dass das Gerät vor Korrosion und Frost geschützt ist.

Am Ende der Saison oder wenn das Gerät für mehr als einen Monat lang nicht verwendet wird:

DE | Gebrauchsanweisung

- Das Gerät reinigen.
- Sämtliche metallischen Oberflächen mit einem ölgetränkten Tuch abwischen, um sie vor Rost (harzfreies Öl) zu schützen. Alternativ können Sie sie mit einer dünnen Schicht Öl aus einer Sprühdose besprühen.
- Klappen Sie den Holm nach unten und lagern Sie das Gerät an einem geeigneten Ort.

Reparaturdienst

Reparaturen an Elektrowerkzeugen dürfen nur durch eine Elektro-Fachkraft ausgeführt werden.

Bitte beschreiben Sie bei der Einsendung zur Reparatur den von Ihnen festgestellten Fehler.



Achtung! Elektrische Reparaturarbeiten dürfen nur von einem Elektrofachmann bzw. Kundendienstwerkstatt durchgeführt werden!

Störungsbeseitigung

Problem	Mögliche Ursachen	Abhilfe
Motor startet nicht	Kein Strom	Anschluss an die Stromversorgung kontrollieren
	Beschädigtes Kabel	Prüfen Sie das Kabel, schließen Sie es an, tauschen Sie es ggf. aus oder lassen Sie es von einer qualifizierten Fachkraft reparieren.
	Beschädigte Schalter-/Steckerkombination	In einer Fachwerkstatt reparieren lassen
	Überhitzungsschutz aktiviert	1. Zu große Arbeitstiefe eingestellt, die Tiefe kürzer einstellen 2. Klingen blockiert, Blockierung lösen 3. Zu harter Boden, wählen Sie die korrekte Arbeitstiefe und bewegen Sie das Gerät einige Male vor- und rückwärts, während die Betriebsdrehzahl langsam gedrosselt wird. Warten Sie etwa 15 Minuten lang bis der Motor abgekühlt ist, bevor Sie die Arbeit wieder aufnehmen.
Ungewöhnliche Geräusche	Klinge verklemmt	Ausschalten und auf den vollständigen Stillstand warten. Die Gegenstände entfernen
	Schmierung läuft aus	In einer Fachwerkstatt reparieren lassen
	Lockere Schrauben, Muttern oder andere Befestigungskomponenten	Alle Komponenten anziehen, eine Fachwerkstatt kontaktieren
Ungewöhnliche Vibrationen	Beschädigte oder verschlissene Klingen	Austauschen oder in einer Fachwerkstatt prüfen lassen
	Arbeitstiefe zu groß	Auf die richtige Arbeitstiefe einstellen
Schlechtes Pflugergebnis	Arbeitstiefe zu klein	Auf die richtige Arbeitstiefe einstellen
	Verschlissene Klingen	Austauschen oder in einer Fachwerkstatt prüfen lassen

Ersatzteile

Falls Sie Zubehör oder Ersatzteile benötigen, wenden Sie sich bitte an unseren Service.

Verwenden Sie für die Arbeit mit diesem Gerät keinerlei Zusatzteile außer denjenigen, die von unserem Unternehmen empfohlen werden. Andernfalls können der Bediener oder in der Nähe befindliche Unbeteiligte ernsthafte Verletzungen erleiden, oder das Gerät kann beschädigt werden.

Bei der Ersatzteilbestellung sollten folgende Angaben gemacht werden:

- Typ des Gerätes
- Artikelnummer des Gerätes

Entsorgung und Umweltschutz

Sollte diese Bodenhacke eines Tages so intensiv genutzt worden sein, dass Sie ersetzt werden muss oder Sie keine Verwendung mehr dafür haben, denken Sie bitte an den Umweltschutz. Elektrogeräte, Zubehör und Verpackung gehören nicht in den normalen Hausmüll, sondern sollen einer umweltgerechten Wiederverwendung gemäß örtlichen Vorschriften zugeführt werden.



Nur für EU-Länder

Werfen Sie Elektrowerkzeuge nicht in den Hausmüll!

Gemäß europäischer Richtlinie 2012/19/EG über Elektro- und Elektronik- Altgeräte und Umsetzung in nationales Recht müssen verbrauchte Elektrowerkzeuge getrennt gesammelt werden und einer umweltgerechten Wiederverwertung zugeführt werden.

Recycling-Alternative zur Rücksendeaufforderung:

Der Eigentümer des Elektrogerätes ist alternativ anstelle Rücksendung zur Mitwirkung bei der sachgerechten Verwertung im Falle der Eigentumsaufgabe verpflichtet. Das Altgerät kann hierfür auch einer Rücknahmestelle überlassen werden, die eine Beseitigung im Sinne der nationalen Kreislaufwirtschafts und Abfallgesetze durchführt. Nicht betroffen sind den Altgeräten beigelegte Zubehörteile und Hilfsmittel ohne Elektrobestandteile.

Gewährleistung- und Garantiebedingungen

Für dieses Elektrowerkzeug leisten wir unabhängig von den Verpflichtungen des Händlers aus dem Kaufvertrag gegenüber dem Endabnehmer wie folgt Garantie:

Die Garantiezeit beträgt 24 Monate und beginnt mit der Übergabe die durch Originalkaufbeleg nachzuweisen ist. Ausgenommen von der Garantie sind Verschleißteile und Schäden die durch Verwendung falscher Zubehörteile, Reparaturen mit Nichtoriginalteilen, Gewaltanwendungen, Schlag und Bruch sowie mutwillige Motorüberlastung entstanden sind. Garantieaustausch erstreckt sich nur auf defekte Teile, nicht auf komplette Geräte. Garantiereparaturen dürfen nur von autorisierten Werkstätten oder vom Werkskundendienst durchgeführt werden. Bei Fremdeingriff erlischt die Garantie. Die Garantie gilt nicht bei gewerblichem Gebrauch des Produkts.

Porto, Versand- und Nachfolgekosten gehen zu Lasten des Käufers.

CONTENT	Page
Names of the parts	1 - 2
Illustrations	3 - 5
Pictogram illustration and explanation	6 - 7
Intended use	GB-1
Before starting up	GB-1
Technical specifications	GB-2
General safety information	GB-2
Safety instructions for Electric-Tiller	GB-2
Assembly	GB-4
Starting	GB-4
Transport	GB-4
Maintenance and storage	GB-4
Repair Service	GB-5
Troubleshooting	GB-6
Spare parts	GB-6
Waste disposal and environmental protection	GB-6
Warranty	
Declaration of Conformity	
Service	

Intended use



This tool is only intended as an electric tiller for use in domestic and hobby gardens.

It is not designed for use in public areas, parks, sports facilities, or in agriculture and forestry.

The device is intended for breaking up pre-loosened, cloddy soil. It also allows peat, fertiliser, and compost to be worked into the soil. The device is not suitable for breaking up firm soils and lawns!

Using the appliance for any other purpose is considered incorrect and unapproved. The manufacturer is not liable for any damage or injury resulting from such use. The user is entirely responsible for any associated risks.

Double insulation

The appliance has double insulation. This means that all external metal parts are insulated from the electrical supply. This is achieved by introducing an insulation layer between electrical and mechanical parts. The double insulation guarantees you the greatest possible safety.

Overheat protection

The appliance is equipped with a mechanical overload protection system. In case the appliance is blocked by a foreign object, the connection of the motor with the tine shaft will be cut off automatically.

- Switch off the motor,
- Remove the blockage. Replace tines if necessary before re-start.

Electric-Tiller

Technical specifications

Model	GMEB 800 S Gartenmeister	
Rated Voltage	V~	230
Nominal Frequency	Hz	50
Nominal Consumption	W	800
Idle speed n_0	min^{-1}	380
Working width	mm	300
Working depth max.	mm	200
Weight	kg	8,1
Sound Pressure Level L_{pA}	dB (A)	75,5 [K=3,0 dB(A)]
Sound power level L_{WA}	dB (A)	93
Vibration handle	m/s^2	$\leq 2,5$ [K=1,5 m/s^2]

Protection class: II; Protection system IPX4

Technical and visual changes can be made during the course of the further development and without prior notice. All information given in these instructions for use are therefore given without guarantee. Legal claims, which are based on the instructions for use can therefore not be made.

General safety information



WARNING: Read all safety warnings and all instructions. Failure to follow the warnings and instructions may result in electric shock, fire and/or serious injury.

Save all warnings and instructions for future reference.

Safety instructions Electric-Tiller

Before operation

- The tool must be assembled correctly before use.
- The tool should be checked carefully before use. You should only work with a tool that is in good condition. If you notice any defect on the tool that may cause a hazard to the operator, do not operate the tool until such defects have been rectified.
- Replace worn or damaged parts for reasons of safety. Use only original spare parts. Parts not produced by the original manufacturer may have a poor fit and possibly cause injury.
- Before use, all foreign bodies must be removed from the working area, also pay attention to foreign bodies during operation.

- Only work in daylight or sufficiently good artificial light.
- Wear eye protection and face or dust mask if operating in dusty conditions.
- Dress properly. When operating the tool, pay attention to the following notes concerning your working clothes:
 - The use of protective gloves and rugged footwear is recommended.
 - Wear a proper hat or other headgear to contain long hair.
 - Avoid wearing loose clothing or jewellery that might get caught in the rotating tines.

Proper use



The user is responsible for third parties while working with the tool.

- People not acquainted with the operating instructions, children, juveniles who have not yet reached the minimum age for using this tool, and people under the influence of alcohol, drugs or medication are not allowed to use the tool.
- Only use the tool for its intended purposes.
- Keep children and pets away. All onlookers should be kept at a safe distance from the tool when it is operated.

GB | Operating Instructions

- Make sure that all protective devices are fitted and in good condition.
- Do not operate the tool near underground electric cables, telephone lines, pipes or hoses.
- Before inserting the plug in the mains socket, make sure that the socket ratings are correct and correspond to those indicated on the rating label on the tool.
- The use of the tool is only permitted if the safety distance provided by the guide bar is complied with.
- Do not operate the tool on a slope that is too steep for safe operation. When working on slopes, slow down your working speed and make sure you have good footing.
- Before starting the tool, make sure that the tines are not touching any foreign objects and are completely free to move.
- Grip guide bar firmly with both hands. Never operate the tool with only one hand.
- Be aware that the tool may unexpectedly bounce upward or jump forward if the tines should strike extremely hard, packed soil, frozen ground, or buried obstacles such as large stones, roots or stumps.
- Keep your hands, feet or any other part of your body or clothing away from the rotating tines.

Caution! Danger of injury!

- Only guide the tool at walking pace. Do not overreach. Keep proper footing and balance at all times.
- Be aware of the position of the extension cord during operation. Be careful not to trip over the cord. Make sure to guide the cord away from the tines at all times.
- If the tool strikes a foreign body, examine the tool for signs of damage and carry out any necessary repairs before restarting and continuing to work.
- If the tool should start to vibrate abnormally, switch off the motor and check for the cause, immediately. Vibration is usually a warning sign for trouble.
- Hold the guide bar (carrying handle) and lift the tool to move it from one place to another.
- Always switch off the tool, disconnect the plug and wait until the application stops before carrying out maintenance or cleaning work.

Attention! Tines do not stop immediately after switching off.

- Use caution when cleaning or performing maintenance work on the tool. **DANGER!**

Watch your fingers! Wear protective gloves!

- It is forbidden to move or modify any of the electrical or mechanical safety devices.
- This appliance is not intended for use by persons (including children) with reduced physical, sensory or mental capabilities, or lack of experience and knowledge, unless they have been given supervision or instruction concerning use of the appliance by a person responsible for their safety.
- Children should be supervised to ensure that they do not play with the appliance.

Electrical safety

- The mains voltage must correspond to the one marked on the tool's rating label (230V ~, 50Hz). Do not use other sources of power.
- For the power supply line, the use of a protective switch (circuit-breaker) with a nominal breaking current in the range of 10 to 30 mA is recommended. Consult a qualified electrician.
- Never pass the running tool over the extension cable to which it is connected, as this could cut the cable. Mark sure that you always know where the cable is.
- Use the special cable holder (strain relief) for the connection of the extension cable.
- Never use the tool when it is raining. Try to prevent it from getting wet or being exposed to humidity. Do not leave it outside overnight.
- The power supply cable should be checked regularly and before each time it is used; make sure that the cable is not damaged or worn out. If the cable is not in good condition, do not use the tool; take it to an authorized service centre instead.
- Only use extension cables that are suitable for outdoor use. Keep it away from the cutting area, from damp, wet or oily surfaces or surfaces with sharp edges and also from heat and fuels.
- Use only extension cords that are approved for out-door use and are not lighter than rubber-sheathed cables of type H07 RN-F according to DIN/VDE 0282 with a diameter of at least 1.5 sq. mm. They cords must be splash-proof.

Assembly

Attaching the bar (Fig. 2)

Mount the connection bar (6) to bar lower section (8) and fix it by two supplied screws and swing nuts. Attach the handle bar (5) to the connection bar (6) and fix it by two supplied screws and swing nuts.

Tighten all screws and nuts completely. Using supplied two cable clips to hold cable in order.

Installing the brake spur with wheel (Fig. 6)

Insert the brake spur (12) with the wheel facing downwards into the angle bracket and affix it using the screw (M6x35) and the wing nut.

Starting

Adjusting the spur (Fig. 6)

- The position of the spur (12) defines the working depth. The further down the spur is adjusted the deeper the tool will work its way into the ground. The correct tilling depth is key for an optimised result; the correct adjustment may vary depending on the nature of the soil.

Note: For transport, the spur (12) is mounted such that the wheel is in down position. For working, the spur is mounted the other way round so that the wheel is in up position (Fig. 6).

- Drive the tool to the intended working area prior to starting the motor.

Connection to the mains (Fig. 3)

Secure extension line with cable relief (4) and connect the mains plug of the appliance.

The loop of the mains wire must be long enough for the cable relief to be able to slide from one side to the other.

Starting up (Fig. 4)

- Use your thumb to press the stop button (2) on the left side of the handle and then the operating switch (1).
- The stop button (2) is only used here as a release so that the motor can be started and does not have to be held once the motor has been started.
- To turn the motor off, simply let go of the switch (1).

Tips

- Move the appliance to the work area prior to starting the motor.
- Hold the appliance firmly, raise the appliance and switch on the motor at no load.
- Press down on the handles until the appliance has dug to the depth required and then apply only sufficient pressure to maintain that depth.
- The tines will pull the tiller forward during operation.
- By pulling tiller back towards yourself, the tines will dig deeper and more aggressively.
- For deeper dig, best results operate at reduced a height, and take several cultivation especially when the ground is very hard or rough.
- For deep tilling, allow the tines to pull the tiller forward to the end of your arm's reach, then firmly pull the tiller back towards you. By repeatedly allowing the tiller to

move forward and then pulling back to you, the tiller will be most effective.

- If the tiller digs deep enough to stay in one spot, gently rock the tiller side to side to start the tiller moving forward again.
- For preparing seed bed, we recommend using one of the tilling patterns shown in Fig. 5.
 - Tilling Pattern A – Make two passes over area to be tilled, the second at a right angle to the first.
 - Tilling Pattern B – Make two passes over area to be tilled, the second overlapping the first.
- To prevent tripping take particular care when moving backwards and when pulling the tiller.
- Always let the tines rotate at top speed; do not work in such a way as to overload the appliance.
- Never pass the tiller over the extension cord; make sure it is always in a safe position behind your back.
- Tilling only when it is suitable to do so. Frozen or waterlogged ground, if cultivated, can cause poor soil moisture movement.
- Tilling at a different depth each season to stop the possibility of 'panning' in the sub soil.
- When working on inclines always stand diagonally to the incline in a sturdy, safe stance. Do not work on extremely steep slopes.

Transport

 **Caution! Before transporting the appliance, switch off the motor.**

The tines and the unit maybe damaged even if you move the appliance with the motor switched off, e.g. over solid ground. Prevent the tines from touching the ground by carrying out the appliance by its guide bar. Use the wheel to move the tool. To do so, mount the spur as shown in Fig. 6.

Maintenance and storage

 **Before carrying out any maintenance operations, cut off the electric power supply by disconnecting the plug from the extension cable.**

Clearing tines of foreign objects

During operation, a stone or root may become lodged in the tines, or tall grass or weeds may wrap around the tine shaft.

To clear the tines, release the trigger lever. Unplug the tiller, and dislodge or remove any obstacles from the tines or tine shaft.

To ease the removal of tall grass or weeds that are wrapped around the tine shaft, you may remove one or more of the tines from the tine shaft. See the Tines Removal and Installation section in the manual.

Prior to each time the tool is used

- Check the connecting cable for signs of damage or ageing (wear and tear). Replace the cable if it is cracked, split or otherwise damaged.
- Check the condition of the cutting cylinder, and ensure that all threaded connections are securely tightened.

GB | Operating Instructions

- If the tines are blunt, take it to a specialist workshop for repair, if necessary.
- Power cord and brush to professional personnel replacement.

Once per season

- Lubricate the tines and shaft.
- At the end of the season, have the tool checked and serviced in a specialist workshop.

Cleaning



Caution! Always clean the appliance after use. Failure to carry out proper cleaning can result in damage to the appliance or cause it to malfunction.



Warning! Injury can occur during work on the tines. Wear protective gloves!

Whenever possible, clean the appliance straight after you have finished working.

- Clean the underside of the housing around the tines and the protective shield and fender with a scrubbing brush, and a brush or soft cloth dampened with a mild soap and water mixture. **Never splash the tool with water!**
- To remove soil and debris from the tines and transmission, use a stiff brush or dampened cloth.
- Clean the **air vents**; remove any remaining grass or dirt.
- Once cleaned, wipe the tine and shaft dry and apply a light coat of oil.

Tines Removal and Installation (Fig. 7)

Worn tines invites poor performance and overload of motor.

Check before each use the tines situation. Sharpen or replace the tines with new one when necessary. It is recommended to do this by a specialist.



Caution! Disconnect the mains and wear protective gloves.

To remove the complete tines from the shaft:

- Remove the bolts and nuts from the tines.
- Take off the tine set from shaft.
- Reverse above steps to install tines.

Checking transmission lubricant (Fig. 8)

Drain screw plug is located on the left side of transmission housing.

- Lay the tiller on its right side and clean the transmission to prevent dirt and debris before remove the drain screw.
- Using a hex key 5mm to unscrew the plug and empty the oil from the transmission housing.
- Fill up by using a grease gun with a high-quality, automotive-grade grease until it begins to seep out around the edge of the hole of the nozzle.
- If necessary, disassemble tines.
- Check the O-ring for sign of worn and damage, replace if necessary.
- Reinstall the drain screw plug.

Storage

The appliance should be stored in a dry and clean room and out of reach of children.

During extended periods of storage, during the winter for example, ensure that the appliance is protected against corrosion and frost.

At the end of the season, or if the appliance is not to be used for longer than a month:

- Clean the appliance.
- Wipe over all metal surfaces with an oil-impregnated cloth to protect them from corrosion (non-resinous oil), or spray a fine coat of oil onto them from a can.
- Fold the guide bar down, and store it in a suitable place.

Repair Service

Repairs to electrical tools may only be carried out by skilled electricians.

If you send the machine to us for repair, please describe the fault.



Attention! Electrical repairs may only be carried out by a skilled electrician or a customer service workshop!

Troubleshooting

Problem	Possible causes	Remedy
Motor does not start	No electricity	Check mains connection
	Defective cable	Check cable, plug in, replace if required, or have it repaired by a qualified person
	Defective safety switch/plug combination	Arrange for repair in a specialist workshop
	Overheat protection activated	1. Working depth too large, set to the shorter depth 2. Blades blocked, remove the blockage 3. Soil too hard, select correct work depth and forwards and backwards several times while slowly down the operation speed. wait till the motor cool down for around 15 minutes before rework
Abnormal noises	Blade is jammed	Switch off wait till complete stop. Remove the objects
	Lubrication running out	Arrange for repair in a specialist workshop
	Loose bolts, nuts or other securing components	Tighten all components, contact specialist workshop
Abnormal vibrations	Blades damaged or worn	Replace or have it checked by an specialist workshop
	Working depth too large	Set to correct working depth
Poor scarification results	Working depth too small	Set to correct working depth
	Worn blades	Replace or have it checked by an specialist workshop

Spare parts

Please contact our service department if you need accessories or spare parts.

When working with this machine, do not use spare parts other than those recommended by us. Using spare parts not recommended by us can result in serious injuries to persons or damage to the machine.

The following information should be provided when ordering spare parts:

- Type of machine
- Item number of the machine

Waste disposal and environmental protection

Dispose of the machine properly after it is worn out. Disconnect the mains cable in order to prevent misuse. Do not dispose of the machine with the household waste. In the interest of environmental protection, take it to a collection point for electric machines. Your responsible local authority can provide you with addresses and operating

times. Also take the packaging materials and worn out accessories to the appropriate collection points.



Only for EU countries

Do not discard electric tools in the household waste!

In accordance with European Directive 2012/19/EC on waste electrical and electronic equipment and its implementation in national law, waste electric tools must be collected separately for environmentally-compatible re-use.

Recycling alternative to the return invitation:

Instead of returning the electric equipment, the owner is alternatively obligated to take part in the proper recycling in the case of relinquishment of ownership. The waste equipment can also be taken to a collection facility which disposes of it in the sense of the national recycling management and waste acts. This does not pertain to the accessory parts and auxiliary equipment without electrical components accompanying the waste equipment.

Warranty

For this tool, the company provides the end user - independently from the retailer's obligations resulting from the purchasing contract - with the following warranties:

The warranty period is 24 months beginning from the hand-over of the device which has to be proved by the original purchasing document. Wearing parts and defects caused by the use of not fitting accessories, repair with parts that are no original parts of the manufacturer, use of force, strokes and breaking as well as mischievous overloading of the motor are excluded from this warranty. Warranty replacement does only include defective parts, not complete devices. Warranty repair shall exclusively be carried out by authorized service partners or by the company's customer service. In the case of any intervention of not authorized personnel, the warranty will be held void. The warranty shall not apply to commercial use of the product.

All postage or delivery costs as well as any other subsequent expenses will be borne by the customer.

Contenuto	Pagina
Descrizione del prodotto	1 - 2
Illustrazioni	3 - 5
Illustrazione e spiegazione dei simboli	6 - 7
Utilizzo previsto	IT-1
Prima di iniziare	IT-1
Dati tecnici	IT-2
Avvertenze di sicurezza	IT-2
Avvertenze di sicurezza per zappa elettrica	IT-2
Montaggio	IT-4
Accensione	IT-4
Trasporto	IT-5
Manutenzione e rimessaggio	IT-5
Servizio di riparazioni	IT-6
Eliminazione guasti	IT-6
Ricambi	IT-7
Smaltimento e protezione dell'ambiente	IT-7
Garanzia	
Dichiarazione CE di Conformità	
Service	

Utilizzo previsto



Questo attrezzo è concepito per essere utilizzato esclusivamente come motozappa in ambito privato e per l'hobbistica.

Non è concepito per l'impiego su superfici pubbliche, all'interno di parchi, campi sportivi né in agricoltura o in campo forestale.

L'apparecchio è destinato alla frantumazione di un terreno a zolle grosse, precedentemente smosso. È inoltre possibile trattare con l'apparecchio torba, concime e compost nel terreno. L'apparecchio non è adatto alla frantumazione di terreni duri e superfici erbose!

L'utilizzo dello strumento per qualsiasi altra destinazione d'uso è da considerarsi scorretto e improprio. Il produttore non è responsabile per danni o lesioni derivanti da un uso di questo tipo. L'utilizzatore è responsabile in prima persona per qualsiasi rischio correlato.

Doppio isolamento

Lo strumento presenta un doppio isolamento. Questo significa che tutte le parti metalliche esterne sono isolate dall'alimentazione elettrica. Questo è ottenuto introducendo uno strato isolato tra le parti elettriche e quelle meccaniche. Il doppio isolamento garantisce la massima sicurezza possibile.

Protezione da surriscaldamento

Lo strumento è dotato di un sistema di protezione da sovraccarico meccanico. Qualora lo strumento sia bloccato a causa di un oggetto esterno, il collegamento tra motore e albero portadenti si interromperà automaticamente.

- Spegnerne il motore,
- Rimuovere il blocco. Posizionare i denti, se necessario, prima del riavvio.

Zappa elettrica

Dati tecnici

Modell	GMEB 800 S Gartenmeister	
Tensione di rete	V~	230
Frequenza nominale	Hz	50
Potenza nominale	W	800
Numero di giri al minimo n_0	min^{-1}	380
Larghezza di lavoro	mm	300
Profondità di lavoro massima	mm	200
Peso	kg	8,1
Livello di pressione acustica L_{pA}	dB (A)	75,5 [K=3,0 dB(A)]
Livello di potenza sonora L_{WA}	dB (A)	93
Vibrazioni impugnatura	m/s^2	$\leq 2,5$ [K=1,5 m/s^2]

Classe di protezione I; tipo di protezione IPX4

Ci riserviamo la possibilità di eseguire modifiche tecniche ed ottiche nell'ambito dell'ulteriore sviluppo dell'apparecchio senza informazioni preliminari. Decliniamo ogni responsabilità e qualsiasi diritto di carattere legale derivante dalle presenti istruzioni per l'uso.

Avvertenze di sicurezza

⚠ Avvertenza! Leggere tutte le avvertenze di sicurezza e le istruzioni. Eventuali mancanze nel rispetto delle avvertenze di sicurezza e delle istruzioni può essere causa di scosse elettriche, incendi e/o gravi lesioni.

Conservare tutte le avvertenze di sicurezza e le istruzioni per poterle consultare in futuro.

Avvertenze di sicurezza per zappa elettrica

Prima della messa in funzione

- L'attrezzo deve essere correttamente assemblato prima dell'uso.
- L'attrezzo deve essere accuratamente controllato prima dell'uso. Si raccomanda di lavorare esclusivamente con attrezzi che siano in perfetto stato. Qualora dovesse essere riscontrato un difetto o guasto sull'attrezzo che potrebbe costituire un pericolo per l'operatore, l'attrezzo potrà essere azionato soltanto dopo aver eliminato il suddetto guasto.
- Per ragioni di sicurezza i pezzi usurati o danneggiati debbono essere sostituiti. Utilizzare esclusivamente pezzi di ricambio originali. Eventuali componenti di produzione diversa potrebbero non essere installabili in modo sicuro e pertanto arrecare lesioni alle persone.
- Prima di mettere in funzione l'attrezzo, occorre

rimuovere tutti i corpi estranei dalla superficie di lavoro e controllare che non ve ne siano anche durante il lavoro.

- Lavorare esclusivamente alla luce del giorno o comunque in presenza di luce artificiale sufficiente.
- In ambienti polverosi indossare occhiali protettivi ed una maschera per la protezione del viso o antipolvere.
- Indossare indumenti adeguati. Per l'utilizzo dell'attrezzo osservare le seguenti avvertenze relative all'abbigliamento da lavoro:
 - si raccomanda l'uso di guanti protettivi e di calzature robuste e resistenti.
 - I capelli lunghi vanno raccolti sotto ad un copricapo adeguato o simile.

Non indossare capi d'abbigliamento larghi né gioielli che potrebbero impigliarsi all'interno dei coltelli rotanti.

Utilizzo previsto

⚠ Durante l'impiego dell'attrezzo l'utilizzatore è responsabile nei confronti di terzi.

- Le persone che non hanno acquisito una sufficiente conoscenza delle istruzioni per l'uso dell'attrezzo, i bambini, i ragazzi che non hanno ancora raggiunto l'età richiesta per poter utilizzare l'attrezzo, e le persone che siano sotto l'effetto di alcolici, sostanze stupefacenti o farmaci non possono utilizzare l'attrezzo.

- Utilizzare l'attrezzo esclusivamente per l'impiego cui esso è finalizzato.
- Tenere bambini ed animali domestici lontani dall'attrezzo. Eventuali spettatori, durante l'uso dell'attrezzo, debbono mantenersi ad una sufficiente distanza di sicurezza.
- Accertarsi che tutti i dispositivi di protezione siano montati ed in buone condizioni.
- Non azionare mai l'attrezzo in prossimità di cavi elettrici, linee telefoniche, tubi o tubi flessibili interrati.
- Prima di inserire la spina nella presa di corrente, accertarsi che i valori di potenza della rete elettrica coincidano con i dati riportati sulla targhetta dell'attrezzo.
- L'utilizzo dell'attrezzo è consentito soltanto laddove sia rispettata la distanza di sicurezza dalla stegola prestabilita.
- Non azionare mai l'attrezzo su terreni nei quali l'eccessiva pendenza del terreno non garantisca la necessaria sicurezza di funzionamento. Sui dislivelli ridurre la velocità di lavoro e mantenere la necessaria distanza di sicurezza.
- Prima di accendere l'attrezzo, accertarsi che i coltelli non vadano a toccare corpi estranei e che possano muoversi liberamente.
- Afferrare saldamente con entrambe le mani la stegola. Non azionare mai l'attrezzo con una mano sola.
- Tenere bene a mente che l'attrezzo può scattare bruscamente verso l'alto o in avanti nel caso in cui i coltelli vadano a colpire su terreni particolarmente duri, compatti o gelati oppure contro ad eventuali ostacoli presenti nel terreno stesso, come grosse pietre, radici o tronchi.
- Tenere le mani, i piedi e qualsiasi altra parte del corpo o indumento lontani dai coltelli in rotazione. **Attenzione! Pericolo di ferimento!**
- Condurre l'attrezzo soltanto con la velocità a passi. Non affaticarsi. Mantenere sempre la necessaria distanza di sicurezza.
- Durante il funzionamento fare sempre attenzione al cavo della prolunga. Fare attenzione a non inciampare sul cavo. Tenere sempre il cavo lontano dai coltelli.
- Se l'attrezzo va ad urtare contro un corpo estraneo, controllare che non presenti segni di danneggiamento ed eventualmente provvedere alle necessarie riparazioni prima di proseguire con il lavoro.
- Se l'attrezzo dovesse iniziare a vibrare forte ed in modo insolito, spegnere immediatamente il motore ed accertare la causa. Solitamente il manifestarsi di vibrazioni è sintomo di un problema di funzionamento.
- Per trasportarlo afferrare l'attrezzo per la stegola (impugnatura) e sollevarlo.
- Spegnere sempre l'attrezzo, staccare la spina dalla presa di corrente ed attendere che l'attrezzo si sia arrestato completamente prima di effettuare eventuali interventi di manutenzione o riparazione. **Attenzione! I coltelli dopo lo spegnimento dell'attrezzo non si fermano immediatamente.**
- Applicare la massima prudenza durante la pulizia e la manutenzione dell'attrezzo. **PERICOLO! Attenzione alle dita! Indossare i guanti !**
- E'vietato apportare cambiamenti o **modifiche** sui dispositivi di sicurezza elettrici o meccanici dell'attrezzo.
- Questa apparecchiatura non è destinata all'uso da parte di persone (compreso i bambini) con ridotte capacità fisiche, sensoriali o mentali, o prive di esperienza e conoscenze, salvo che vengano date a loro la supervisione o le istruzioni per l'uso dell'apparecchiatura da parte di una persona responsabile della loro sicurezza.
- I bambini devono essere sorvegliati per assicurarsi che non giochino con l'apparecchiatura.

Sicurezza elettrica

- La tensione di alimentazione deve coincidere con quella riportata sulla targhetta dell'attrezzo (230V~, 50 Hz). Non utilizzare nessun'altra fonte di alimentazione elettrica.
- Per la linea di rete si raccomanda l'impiego di un interruttore di protezione con una corrente di scatto nominale compresa fra 10 e 30mA. Rivolgersi ad un elettricista qualificato.
- Non passare mai con l'attrezzo sul cavo di prolunga al quale esso è collegato poiché in questo modo si potrebbe tagliare. Tenere sempre ben presente la posizione del cavo.
- Utilizzare l'apposito fermacavo (passafilo) per l'allacciamento del cavo di prolunga.
- Non utilizzare mai l'attrezzo sotto la pioggia. Cercare di evitare l'esposizione dell'attrezzo all'umidità o al bagnato. Non lasciarlo all'aperto durante la notte.
- La linea di rete deve essere controllata periodicamente e prima dell'uso; accertarsi che

il cavo non sia danneggiato o usurato. Non utilizzare l'attrezzo se il cavo non è in buone condizioni, in tal caso rivolgersi ad una officina autorizzata per la riparazione.

- Utilizzare soltanto cavi di prolunga indicati per il lavoro all'aperto. Tenere il cavo di prolunga lontano dall'area di fresatura, da superfici umide, bagnate o unte, da spigoli, oltre che dal calore e da sostanze combustibili.
- Utilizzare soltanto prolunghe che siano omologate per l'uso all'esterno e che non siano più leggere di cavi in tubo di gomma H07 RN-F secondo DIN/VDE 0282 di almeno 1,5 mm². Esse debbono inoltre essere protette contro gli spruzzi d'acqua.

Montaggio

Attacco della barra (Fig. 2)

Installare la barra di collegamento (6) nella sezione inferiore per la barra (8) e fissarla con le due viti e i dadi ad alette in dotazione. Collegare la maniglia (5) alla barra di collegamento (6) e fissarla con le due viti e i dadi ad alette in dotazione.

Stringere tutte le viti e i dadi completamente. Utilizzare i due morsetti fermacavo in dotazione per tenere il cavo in posizione corretta.

Montaggio dello sperone con ruota (fig. 6)

Inserire lo sperone (12) con la ruota verso il basso nella staffa di tenuta e fissarlo con la vite (M6x35) e il dado ad alette.

Accensione

Regolazione dello sperone (fig. 6)

- La regolazione dello sperone (12) determina la profondità di lavoro. Tanto più bassa è la regolazione dello sperone, tanto maggiore sarà la profondità di lavoro dell'attrezzo nel terreno. Una giusta profondità di lavoro è determinante per ottenere risultati ottimali nel lavoro, sebbene la regolazione possa variare a seconda delle caratteristiche del terreno.

Avvertenza: per il trasporto lo sperone (12) è montato di modo tale che la ruota sia rivolta verso il basso. Per il lavoro lo sperone si monta girato nella posizione contraria di modo che la ruota sia rivolta verso l'alto.

- Condurre l'attrezzo sul luogo di lavoro prima di accendere il motore (fig. 6).

Collegamento alla rete (Fig. 3)

Fissare la linea di prolunga con scarico della trazione del cavo (4) e collegare la spina di rete allo strumento.

Il cappio del cavo di rete deve essere abbastanza lungo da permettere allo scarico della trazione del cavo di scivolare liberamente da un lato all'altro.

Avviamento (Fig. 4)

- Premere il pulsante di blocco (2) sul lato sinistro dell'impugnatura e successivamente l'interruttore di servizio (1).
- Il pulsante di blocco (2) serve soltanto ad interdire l'inserimento della macchina e non deve essere più premuto dopo l'inserimento.
- Per lo spegnimento rilasciare l'interruttore (1).

Consigli

- Spostare lo strumento nell'area di lavoro prima di avviare il motore.
- Tenere ben stretto lo strumento, sollevarlo e accendere il motore in assenza di carico.
- Tenere premute le maniglie verso il basso fino a quando lo strumento non scava nel terreno alla profondità richiesta e applicare poi solo una pressione sufficiente a mantenere tale profondità.
- I denti fanno avanzare la zappa in avanti durante il funzionamento.
- Tirando indietro la zappa verso se stessi, i denti scavano più in profondità e in modo più aggressivo.
- Per uno scavo più profondo, i migliori risultati si otterranno lavorando prima ad un'altezza ridotta a scavando vari strati della coltivazione, soprattutto se il terreno è molto duro o irregolare.
- Per lavorare il terreno in profondità, permettere ai denti di tirare la zappa fino a dove arrivano le proprie braccia, poi riportare la zappa con forza all'indietro verso se stessi. Facendo in modo che la zappa si sposti ripetutamente avanti e poi ritirandola verso se stessi, essa sarà più efficace.
- Se la zappa scava abbastanza in profondità da fermarsi in un punto, scuoterla delicatamente da un lato all'altro fino a quando non comincia nuovamente a muoversi.
- Per preparare i semenzai, raccomandiamo di usare una delle seguenti procedure di coltivazione, come da Fig. 5.
 - Procedura di coltivazione A: passare due volte sulla zona da lavorare, la seconda volta ad angolo retto rispetto alla prima.
 - Procedura di coltivazione B: passare due volte sulla zona da lavorare, la seconda volta sovrapponendosi alla prima.
- Per evitare di inciampare, prestare la dovuta attenzione quando ci si sposta all'indietro e si tira la zappa.
- Lasciare sempre che i denti ruotino a velocità massima; non lavorare in modo da sovraccaricare lo strumento.
- Non passare mai la zappa sopra alla corda di estensione; assicurarsi che sia sempre in posizione sicura dietro la propria schiena.
- Dissodare solo nelle condizioni per farlo. Un terreno gelato o saturo, se coltivato, può causare un movimento ridotto dell'umidità contenuta nel suolo.
- Dissodare a profondità diverse in ogni stagione per evitare la possibilità di "stagnazione" nel sottosuolo.
- Quando si lavora su pendii, stare sempre in posizione diagonale rispetto al pendio con una postura ferma e sicura. Non lavorare su pendenze eccessivamente ripide.

Trasporto

⚠ Attenzione! Prima di trasportare lo strumento, spegnere il motore.

I denti e l'unità possono subire dei danni anche si sposta lo strumento con motore spento, ad es. su un terreno resistente. Evitare che i denti tocchino il terreno trasportando lo strumento dalla maniglia di trasporto.

Manutenzione e rimessaggio

⚠ Prima di eseguire una qualsiasi operazione di manutenzione, scollegare l'alimentazione elettrica scollegamento la spina dal cavo di prolunga.

Come liberare i coltelli dai corpi estranei

Durante il funzionamento si possono intrappolare pietre o radici nei coltelli. Può anche accadere che erba, specie se molto alta, o erbacce si avvolgano attorno all'albero porta-frese.

Per lavare i coltelli rilasciare la leva d'innesto. Staccare la spina d'alimentazione della **motozappa** e rimuovere tutti i corpi estranei dai coltelli e dall'albero porta-frese.

Per rimuovere erba ed erbacce dall'albero, si possono smontare uno o più coltelli dall'albero stesso. Si veda al riguardo il paragrafo del manuale "Smontaggio e montaggio dei coltelli".

Prima di utilizzare l'attrezzo

- Controllare sempre che non vi siano segni di danneggiamento e usura sul cavo di allacciamento. Sostituire il cavo se esso presenta incrinature, rotture o se è danneggiato in qualsiasi modo.
- Controllare le condizioni del cilindro di fresatura e verificare che tutti i raccordi a vite siano ben stretti.
- Se i coltelli sono logori, eventualmente portare l'attrezzo in un'officina specializzata affinché venga riparato.
- Cavo elettrico e spazzola per una sostituzione da parte di personale professionale.

Una volta ogni stagione

- **Ingrassare con olio** i coltelli e l'albero porta-frese.
- Far effettuare il controllo e la manutenzione dell'attrezzo presso un'officina specializzata al termine della stagione.

Pulizia

⚠ Attenzione! Pulire sempre lo strumento dopo l'uso. Se non viene eseguita una corretta pulizia, la zappa può subire danni oppure presentare malfunzionamenti.

⚠ Avvertenza! Si possono verificare delle lesioni quando si lavora sui denti. Indossare guanti protettivi!

Se possibile, pulire lo strumento subito dopo aver terminato il lavoro.

- Pulire la parte inferiore della struttura esterna tutt'intorno ai coltelli e sulla protezione catturasporco e la copertura di protezione con una spazzola e con un

panno inumidito con una lisciva di sapone delicata.

Non spruzzare mai acqua sull'attrezzo!

- Per rimuovere terra e sporco dai coltelli e dagli ingranaggi utilizzare una spazzola grossa o un panno inumidito.
- Pulire i **fori di aerazione**, rimuovete eventuali residui di erba o sporco.
Dopo il lavaggio asciugare i coltelli e l'albero porta-frese ed applicarvi sopra un leggero strato di olio.

Rimozione e montaggio dei denti (Fig. 7)

I denti usurati non garantiscono prestazioni ai massimi livelli e sovraccaricano il motore.

Controllare prima di ogni utilizzo le condizioni dei denti. Affilare o sostituire i denti con nuovi denti quando necessario. Si consiglia di far svolgere questa operazione da un professionista.

⚠ Attenzione! Scollegare l'alimentazione elettrica e indossare guanti protettivi.

Per rimuovere i denti dall'albero:

- Rimuovere bulloni e dadi dai denti.
- Estrarre il gruppo denti dall'albero.
- Procedere in modo inverso a quanto sopra descritto per installare i denti.

Controllo del lubrificante per trasmissioni (Fig. 8)

Il tappo di scarico con chiusura a vite è situato sul lato sinistro dell'alloggiamento della trasmissione.

- Appoggiare la zappa sul lato destro e ripulire la trasmissione per evitare l'accumulo di sporco e detriti prima di rimuovere il tappo filettato di scarico.
- Utilizzare una chiave esagonale da 5mm per svitare il tappo e scaricare l'olio dall'alloggiamento della trasmissione.
- Rabboccare utilizzando un ingrassatore a pressione con olio automobilistico di alta qualità fino a quando questo non fuoriesce dal bordo del foro dell'ugello.
- Se necessario, smontare i denti.
- Verificare eventuali segni di usura e danni sull'O-ring e sostituirlo se necessario.
- Rimontare il tappo di scarico con chiusura a vite.

Stoccaggio

Lo strumento deve essere conservato in un luogo asciutto e fuori dalla portata dei bambini.

In caso di periodi di stoccaggio prolungato, ad esempio in inverno, assicurarsi che lo strumento sia protetto dalla corrosione e dal gelo.

Alla fine della stagione, o se lo strumento non viene utilizzato per un periodo superiore a un mese:

- Pulire lo strumento.
- Strofinaire tutte le superfici metalliche con un panno imbevuto di olio, al fine di proteggerle dalla corrosione (olio non resinoso), o spruzzare un leggero strato di olio su tali superfici da una bomboletta.
- Pieghare la barra di trasporto verso il basso e conservarla in un luogo adatto.

Servizio di riparazioni

Le riparazioni agli utensili elettrici devono venire eseguite esclusivamente a cura di elettricisti specializzati.

In caso di invio per riparazione La preghiamo di descrivere l'avaria appurata.



Attenzione! I lavori di riparazione delle parti elettriche devono essere eseguiti esclusivamente da personale specializzato (eletttricista) o dall'officina del Servizio Clienti!

Eliminazione guasti

Problema	Possibili cause	Soluzione
Il motore non si avvia	Assenza di alimentazione elettrica	Controllare il collegamento alla rete
	Cavo difettoso	Controllare il cavo, collegarlo, sostituirlo se necessario o farlo riparare da una persona qualificata
	Interruttore di sicurezza/spina difettoso combinazione	Predisporne la riparazione presso un'officina specializzata
	Protezione da surriscaldamento attivata	1. Profondità di lavoro eccessiva; impostare a una profondità inferiore 2. Lama bloccare; rimuovere il blocco 3. Terreno troppo duro; selezionare una profondità di lavoro adeguata e spostarsi ripetutamente avanti e indietro riducendo gradatamente la velocità. Attendere per circa 15 minuti fino a quando il motore non si è raffreddato prima di riprendere il lavoro
Rumori anomali	La lama è inceppata	Spegnere e attendere l'arresto completo. Rimuovere gli oggetti
	Lubrificazione esaurita	Predisporne la riparazione presso un'officina specializzata
	Bulloni, dadi o altri componenti di fissaggio allentati	Stringere tutti i componenti, contattare un'officina specializzata
Vibrazioni anomale	Lame danneggiate o usurate	Sostituirle o farle controllare presso un'officina specializzata
	Profondità di lavoro eccessiva	Impostare la profondità di lavoro corretta
Risultati di scarificazione scarsi	Profondità di lavoro troppo bassa	Impostare la profondità di lavoro corretta
	Lame usurate	Sostituirle o farle controllare presso un'officina specializzata

Ricambi

Nel caso in cui abbiate necessità di accessori o pezzi di ricambio, siete pregati di rivolgervi alla nostra assistenza. Non utilizzare per il lavoro con questo apparecchio parti aggiuntive di nessun genere, tranne quelle raccomandate dalla nostra azienda. In caso contrario, l'operatore o persone estranee che si trovano nelle vicinanze possono essere gravemente ferite, oppure l'apparecchio subire danni.

In caso di ordinazione di pezzi di ricambio è necessario indicare quanto segue:

- Modello dell'apparecchio
- Numero articolo dell'apparecchio

Smaltimento e protezione dell'ambiente

Quando l'apparecchio non è più in grado di funzionare, smaltirlo correttamente. Staccare il cavo di rete per evitare usi impropri. Non smaltire l'apparecchio con i rifiuti domestici, ma consegnarlo ad un centro di raccolta per apparecchi elettrici contribuendo così alla tutela ambientale. L'amministrazione comunale competente fornisce indirizzi ed orari di apertura. Consegnare ai centri di raccolta previsti anche i materiali di imballaggio e gli accessori usurati.



Soltanto per i Paesi UE

Non gettare gli elettroutensili con i rifiuti domestici!

Secondo la Direttiva europea 2012/19/CE sui rifiuti di apparecchiature elettriche ed elettroniche e il suo recepimento nella legislazione nazionale, le apparecchiature elettriche esauste devono essere raccolte separatamente ed avviate ad un riciclaggio rispettoso dell'ambiente.

Alternativa di riciclaggio alla richiesta di restituzione:

Il proprietario dell'apparecchio elettrico è tenuto, in alternativa alla restituzione, a collaborare in modo che il riciclaggio venga eseguito correttamente in caso di cessione dell'apparecchio. L'apparecchio dismesso può essere anche consegnato ad un centro di raccolta che provvede poi allo smaltimento conformemente alle leggi nazionali sul riciclaggio e sui rifiuti. Non sono interessati gli accessori e i mezzi ausiliari senza componenti elettrici forniti insieme agli apparecchi dismessi.

Garanzia

Per questo attrezzo elettrico, indipendentemente dagli obblighi del commerciante di fronte al consumatore, concediamo la seguente garanzia.

Il periodo della garanzia è di 24 mesi ed esso ha inizio al momento dell'acquisto, il quale è da comprovare mediante lo scontrino fiscale. Sono esclusi dalla garanzia: le componenti soggetti ad usura, batteria e danni che sono causati dall'utilizzo di accessori non conformi, da riparazioni con componenti non originali, dall'utilizzo di troppa forza, da colpi e rotture come anche il sovraccarico volontario del motore. La sostituzione nell'ambito della garanzia si riferisce unicamente alle componenti difettose e non agli apparecchi completi. Le riparazioni, nell'ambito della garanzia, si devono eseguire unicamente presso officine autorizzate o presso il servizio clienti dello stabilimento. Al momento di un intervento non autorizzato, la garanzia cessa di persistere. La garanzia non si applica all'uso commerciale del prodotto.

I spedizione e quelle seguenti le stesse vanno a carico dell'acquirente.

SOMMAIRE	Page
Désignation des pièces	1 - 2
Illustrations	3 - 5
Représentation et explication des pictogrammes	6 - 7
Utilisation conforme aux dispositions	FR-1
Avant de commencer	FR-1
Données techniques	FR-2
Conseils de sécurité	FR-2
Conseils de sécurité pour les Motobineuse électrique	FR-2
Assemblage	FR-4
Démarrage	FR-4
Transport	FR-4
Entretien et entreposage	FR-5
Service après-vente	FR-5
Réparation des pannes	FR-6
Pièces de rechange	FR-7
Recyclage et protection de l'environnement	FR-7
Conditions de garantie	
Déclaration de Conformité	
Service	

Utilisation conforme aux dispositions



Cet appareil est exclusivement destiné à l'utilisation en tant que moto-bêche électrique dans les jardins privés et de loisirs.

Il n'est pas conçu pour l'utilisation dans les surfaces publiques, les parcs, les terrains de sport ou dans l'agriculture et la sylviculture.

L'appareil est conçu pour broyer les sols préameublés à grosses mottes. Il permet également d'incorporer la tourbe, l'engrais et le compost dans le sol. L'appareil n'est pas adapté pour la casse de sols durs et de surfaces d'herbes !

Toute autre utilisation de l'appareil est considérée comme non conforme et est interdite. Le fabricant décline toute responsabilité quant aux blessures ou dommages qui résulteraient d'une utilisation non conforme. Dans ce cas, l'utilisateur endosse l'ensemble des risques associés.

Double isolation

L'appareil présente une double isolation. Autrement dit, toutes les pièces métalliques externes sont isolées de l'alimentation électrique. Pour parvenir à ce résultat, une couche isolante a été mise en place entre les pièces électriques et mécaniques. La double isolation vous garantit une sécurité optimale.

Protection contre la surchauffe

L'appareil est doté d'un système de protection contre la surcharge mécanique. Si l'appareil est obstrué par un corps étranger, la connexion du moteur avec l'arbre des dents est coupée automatiquement.

- Arrêtez le moteur,
- Éliminez l'obstruction. Remplacez au besoin les dents avant redémarrage.

Motobineuse électrique

Données techniques

Modell	GMEB 800 S Gartenmeister	
Tension de service	V~	230
Fréquence nominale	Hz	50
Consommation nomin.	W	800
Vitesse de rotation à vide n_0	min ⁻¹	380
Largeur de travail	mm	300
Profondeur maximale de travail	mm	200
Poids	kg	8,1
Niveau de pression acoustique L_{pA}	dB (A)	75,5 [K=3,0 dB(A)]
Niveau d'intensité acoustique L_{WA}	dB (A)	93
Vibrations de la poignée	m/s ²	≤2,5 [K=1,5 m/s ²]

Classe de protection II; Type de protection IPX4

Dans un souci de perfectionnement constant, des modifications optiques ou techniques peuvent être effectuées sans avis préalable. Toutes les indications figurant au présent mode d'emploi sont donc sans garantie. Aucun droit ne pourra donc être fait valoir sur la base du mode d'emplo.

Conseils de sécurité

⚠ Attention! Lisez l'intégralité des consignes de sécurité et instructions. La négligence des consignes de sécurité ou des instructions peut se solder par un choc électrique, des brûlures et/ou des blessures graves.

Conservez toutes les consignes de sécurité et instructions pour une utilisation ultérieure.

Conseils de sécurité pour les Motobineuse électrique

Avant la mise en service

- L'appareil doit être correctement assemblé avant l'utilisation.
- L'appareil doit être vérifié avant chaque utilisation. Ne travaillez qu'avec des appareils en état impeccable. Au cas où vous remarqueriez un défaut pouvant représenter un danger pour l'utilisateur, ne mettez l'appareil en marche qu'après élimination du défaut.
- Remplacez les pièces usées ou endommagées pour des raisons de sécurité. N'utilisez que des pièces d'origine. Les pièces ne provenant pas du fabricant risquent d'être mal adaptées et de causer des blessures.
- Avant la mise en service, enlevez tous les corps étrangers de la **surface de travail** et

veillez également aux corps étrangers pendant le service.

- Ne travaillez qu'à la lumière du jour ou avec une lumière artificielle suffisamment claire.
- Portez une protection des yeux et une protection du visage ou un masque anti-poussière dans les environnements poussiéreux.
- Portez des vêtements adéquats. Lorsque vous travaillez avec l'appareil, veuillez respecter les conseils suivants relatifs aux vêtements de travail :
 - L'utilisation de gants de protection et de chaussures solides est recommandée.
 - Les cheveux longs seront enfermés sous un bonnet ou autre protection similaire.
 - Ne portez pas de vêtements larges ou de bijoux pouvant s'empêtrer dans les dents rotatives.

Utilisation conforme aux normes

⚠ Lors du travail, l'utilisateur de l'appareil est res-ponsable pour les tiers.

- Les personnes non familiarisées avec le mode d'emploi, les enfants, les adolescents n'ayant pas atteint l'âge minimum pour l'utilisation de cet appareil et les personnes se trouvant sous l'influence d'alcool, de drogues ou de médicaments ne doivent pas utiliser l'appareil.
- N'utilisez l'appareil qu'aux fins prévues.

- Tenez les enfants et animaux à l'écart. Les spectateurs doivent se tenir à une distance sûre de l'appareil pendant le service.
 - Assurez-vous que tous les dispositifs de protection soient installés et en bon état.
 - N'utilisez pas l'appareil à proximité de câbles électriques, téléphoniques, de tubes ou tuyaux mis sous terre.
 - Avant de brancher la fiche dans la prise secteur, vérifiez que le voltage du secteur corresponde aux indications de la plaque signalétique apposée sur l'appareil.
 - L'utilisation de l'appareil n'est permise que lorsque la distance de sécurité imposée par la barre de guidage est respectée.
 - N'utilisez pas l'appareil sur des pentes trop raides pour une utilisation en toute sécurité. Ralentissez la vitesse de travail en pente et veillez à toujours maintenir une position stable.
 - Avant la mise en service de l'appareil, assurez-vous que les dents ne touchent aucun corps étranger et puissent bouger librement.
 - Tenez fermement la barre de guidage des deux mains. N'actionnez jamais l'appareil d'une seule main.
 - Soyez conscients du fait que l'appareil peut être soudainement propulsé vers le haut ou vers l'avant si les dents se heurtent à de la terre dure, comprimée ou gelée ou à des obstacles se trouvant par terre, tels que des grosses pierres, racines ou souches.
 - Tenez les mains, pieds et les autres parties du corps ou les vêtements à l'écart des dents rotatives. Attention ! Danger de blessure !
 - Avancez au pas avec l'appareil. Ne vous surmenez pas. Veillez toujours à maintenir une position stable.
 - Pendant le service, surveillez le câble de rallonge. Ne trébuchez pas sur le câble. Tenez toujours le câble à l'écart des dents.
 - Au cas où l'appareil heurterait un corps étranger, vérifiez s'il est endommagé et le cas échéant, effectuez les réparations nécessaires avant de reprendre le travail.
 - Au cas où l'appareil commencerait à vibrer de manière inhabituelle, éteignez tout de suite le moteur et cherchez la cause. Les vibrations signalent généralement un problème.
 - Pour transporter l'appareil, tenez-le par la barre de guidage (poignée de manutention) et soulevez-le.
 - Eteignez toujours l'appareil, tirez la fiche et attendez l'arrêt complet avant de procéder à des travaux d'entretien ou de nettoyage.
- Attention ! Les dents ne s'arrêtent pas immédiatement après la mise hors tension de l'appareil.**
- Soyez prudent en nettoyant l'appareil ou en effectuant les travaux d'entretien. **DANGER ! Faites attention à vos doigts ! Portez des gants!**
 - Il est interdit de changer ou de modifier les dispositifs de protection électriques ou mécaniques.
 - Cet équipement n'est pas destiné à être utilisé par des personnes (y compris les enfants) ayant des capacités physiques, sensorielles ou mentales réduites, ni par des personnes manquant d'expérience et de connaissances, à moins qu'une personne responsable de leur sécurité leur donne la supervision ou les explications sur le mode d'emploi de l'équipement.
 - Les enfants doivent être surveillés pour s'assurer qu'ils ne jouent pas avec l'équipement.
- ### Sécurité électrique
- La tension du secteur doit correspondre à la plaque signalétique de l'appareil (230 V~, 50 Hz). N'utilisez pas d'autres sources d'électricité.
 - Pour le câble secteur, l'utilisation d'un disjoncteur de protection avec courant de déclenchement nominal de 10 à 30 mA est recommandée. Adressez-vous à un électricien qualifié.
 - Ne faites jamais passer l'appareil en marche sur le câble de rallonge auquel il est connecté ; le câble pourrait être coupé. Ne perdez jamais le câble de vue.
 - Utilisez le crampon pour câble spécial (décharge de traction) pour connecter le câble de rallonge.
 - N'utilisez jamais l'appareil sous la pluie. Essayez d'éviter que l'appareil ne soit mouillé ou exposé à l'humidité. Ne le laissez pas dehors pendant la nuit.
 - Le câble secteur doit être vérifié régulièrement et avant chaque utilisation; assurez-vous qu'il n'est ni endommagé ni usé. N'utilisez pas l'appareil si le câble n'est pas en parfait état; apportez-le à un atelier qualifié.
 - N'utilisez que des câbles de rallonge adaptés au travail à l'extérieur. Maintenez le câble de rallonge éloigné du périmètre de fraisage, des surfaces humides, mouillées ou huileuses, des arêtes coupantes ainsi que de la chaleur et des carburants.

- N'utilisez que les fils de rallonge autorisés pour une utilisation extérieure et n'étant pas plus légers que les conduites de tuyaux en caoutchouc H07 RN-F conformes à la norme DIN/VDE 0282 avec au moins 1,5 mm². Ils doivent être protégés contre les éclaboussures.

Montage

Raccordement de la barre (Fig. 2)

Montez la barre de connexion (6) sur la section inférieure de la barre (8) et fixez-la au moyen des deux vis et écrous articulés fournis. Raccordez la barre-poignée (5) sur la barre de connexion (6) et fixez-la au moyen des deux vis et écrous articulés fournis.

Serrez tous les écrous et vis à fond. Utilisez les deux pinces de câble fournies pour maintenir le câble en place.

Montage de l'éperon avec la roue (fig. 6)

Placez l'éperon (12) avec la roue vers le bas dans l'équerre de maintien et fixez-le avec la vis (M6x35) et l'écrou à ailette.

Démarrage

Réglage de l'éperon (fig. 6)

- C'est la profondeur de travail qui déterminera le réglage de l'éperon (12). Plus l'éperon est ajusté vers le bas, plus l'appareil interviendra profondément dans le sol. La profondeur exacte de travail est décisive pour un résultat optimal, le réglage peut cependant varier selon la composition du sol.

Attention: pour le transport, l'éperon (12) est monté de façon à ce que la roue soit en dessous. Pour le travail, l'éperon est monté dans l'autre sens, de manière à ce que la roue soit au-dessus (fig. 6).

- Transportez l'appareil dans la zone de travail avant de démarrer le moteur.

Raccordement au secteur (Fig. 3)

Sécurisez la rallonge au moyen d'un dispositif antitraction du câble (4) et connectez-la à la prise secteur de l'appareil.

La boucle du câble secteur doit être assez longue pour que le dispositif antitraction du câble glisse d'un côté à l'autre.

Démarrage (Fig. 4)

- Appuyez, avec le pouce, sur le bouton de blocage (2) situé à gauche de la poignée puis sur le commutateur de fonctionnement (1).
- Le bouton de blocage (2) n'est destiné qu'au déverrouillage de la mise en service et ne doit pas être appuyé en continu après la mise en service.
- Pour mettre hors service, relâchez le commutateur (1).

Tips

- Déplacez la bineuse sur la zone où vous souhaitez travailler avant de démarrer le moteur.

- Tenez fermement l'appareil, soulevez-le et mettez le moteur en marche sans charge.
- Appuyez sur les poignées jusqu'à ce que l'appareil ait bêché à la profondeur requise, puis appliquez uniquement une pression suffisante pour maintenir cette profondeur.
- Les dents vont tirer la bineuse en avant pendant le fonctionnement.
- En ramenant la bineuse vers vous, les dents vont s'enfoncer plus profondément et plus agressivement.
- Pour atteindre des profondeurs plus importantes, la meilleure solution consiste à procéder progressivement, en faisant fonctionner l'appareil à hauteur réduite mais de manière répétée, en particulier lorsque le sol est très dur ou accidenté.
- Pour biner en profondeur, laissez les dents pour tirer la bineuse en avant à l'extrémité de votre longueur de bras, puis tirez la bineuse fermement en arrière vers vous. En laissant constamment la bineuse aller vers l'avant puis en la tirant vers vous, vous améliorerez son efficacité.
- Si la bineuse s'enfonce et reste bloquée, bougez l'appareil sans forcer de gauche à droite jusqu'à ce qu'il avance à nouveau.
- Pour préparer des couches de semis, nous vous recommandons d'utiliser l'une des méthodes de binage illustrées à la Fig. 5.
 - Méthode de binage A - Passez deux fois sur la zone à biner, la seconde à angle droit par rapport à la première.
 - Méthode de binage B - Passez deux fois sur la zone à biner, la seconde chevauchant la première.
- Pour éviter de trébucher, prenez des précautions supplémentaires en reculant et en ramenant la bineuse.
- Laissez toujours les dents tourner à vitesse maximale. Évitez de surcharger l'appareil.
- Ne faites jamais passer la bineuse sur la rallonge électrique. Faites en sorte qu'elle soit toujours placée derrière vous en toute sécurité.
- Vous ne devez biner que lorsque la situation le permet. Avec des sols gelés ou saturés d'eau, le mouvement de l'humidité du sol peut être médiocre.
- Binage à des profondeurs différents chaque saison pour éviter le risque de « dissémination » dans le sous-sol.
- Lorsque vous travaillez en pente, tenez-vous toujours en diagonale par rapport à la pente dans une position solide et stable. Ne travaillez pas sur des terrains extrêmement inclinés.

Transport

⚠ Attention! Avant de transporter l'appareil, arrêtez le moteur.

Les dents de l'unité peuvent être endommagées même si vous déplacez le moteur arrêté, par exemple, sur un sol solide. Empêchez les dents de toucher le sol en tenant l'appareil par sa barre de guidage. Pour le transport de la motobineuse, utilisez la roue de transport. Pour ce faire, montez l'éperon comme le montre l'ill. 6.

Entretien et entreposage

 **Avant toute opération de maintenance, arrêtez l'alimentation électrique en débranchant la prise de la rallonge.**

Nettoyez les dents des corps étrangers

Pendant le service, des pierres ou racines peuvent s'em pêtrer dans les dents, l'herbe haute ou les mauvaises herbes peuvent s'enrouler autour de l'arbre de dents.

Lâchez le levier de mise en route pour nettoyer les dents. Débranchez la moto-bêche et retirez tous les corps étrangers des dents et de l'arbre de dents.

Pour enlever plus facilement l'herbe et les mauvaises herbes de l'arbre de dents, vous pouvez déposer une ou plusieurs dents de l'arbre.

Consultez à ce sujet le paragraphe « Montage et démon-tage des dents » du mode d'emploi.

Avant chaque utilisation de l'appareil

- Vérifiez si le câble de raccordement présente des signes d'endommagement ou de vieillissement (usure). Remplacez le câble s'il présente des fissures, s'il est cassé ou endommagé de toute autre façon.
- Vérifiez l'état du cylindre de fraiseage et assurez-vous que tous les vissages sont bien serrés.
- Au cas où les dents seraient émoussées, confiez l'appareil à un atelier spécialisé pour le faire réparer.
- Confiez le remplacement du câble d'alimentation et de la brosse à un personnel professionnel.

Une fois par saison

- **Huilez** les dents et l'arbre de dents.
- Faites vérifier l'appareil à la fin de la saison par un atelier spécialisé.

Nettoyage

 **Attention! Nettoyez toujours l'appareil après utilisation. Sans nettoyage correct, l'appareil risque d'être endommagé voire de connaître un dysfonctionnement.**

 **Avertissement ! Vous pouvez vous blesser en travaillant sur les dents. Portez des gants de protection!**

Dans la mesure du possible, nettoyez l'appareil dès que vous avez fini de l'utiliser.

- Nettoyez la face inférieure du boîtier autour des dents ainsi que le garde-boue et l'écran de protection à l'aide d'une brosse et d'un chiffon humecté avec de l'eau savonnée douce. **Ne jamais rincer l'appareil à l'eau !**
- Pour enlever la terre et les salissures des dents et de l'engrenage, utilisez une grosse brosse ou un chiffon humide.
- Nettoyez les **orifices d'aération**, enlevez les restes d'herbe et de salissures.
- Séchez les dents et l'arbre après le nettoyage et appliquez-y une fine couche d'huile.

Retrait et installation des dents (Fig.7)

Des dents usées réduisent la puissance et surchargent le moteur.

Avant chaque utilisation, vérifiez l'état des dents. Si nécessaire, aiguissez les dents ou remplacez-les par des neuves. Il est recommandé de confier cette tâche à un spécialiste.

 **Attention ! Déconnectez le branchement secteur et portez des gants de protection.**

Pour retirer l'ensemble des dents de l'arbre:

- Retirez les écrous et boulons des dents.
- Retirez le jeu de dents de l'arbre.
- Procédez dans l'ordre inverse pour monter les dents.

Contrôle du lubrifiant de transmission (Fig. 8)

Le bouchon dévissable de purge est situé sur le côté gauche du carter de la transmission.

- Posez la bineuse sur le côté droit et nettoyez la transmission afin d'éliminer les impuretés et débris avant d'ôter le bouchon dévissable de purge.
- Utilisez une clé hexagonale de 5 mm pour dévisser le bouchon et videz l'huile du carter de la transmission.
- Au moyen d'un pistolet graisseur, faites le plein de graisse d'excellente qualité et de classe automobile jusqu'à ce que de la graisse apparaisse autour du bord du trou de la buse.
- Au besoin, démontez les dents.
- Vérifiez si le joint torique présente des signes d'usure et des dommages. Au besoin, remplacez-le.
- Remplacez le bouchon dévissable de purge.

Stockage

Stockez l'appareil dans un lieu sec et propre, hors de portée des enfants.

Lors des périodes de stockage prolongées, par exemple, pendant l'hiver, veillez à protéger l'appareil de la corrosion et du gel.

À la fin de la saison ou si vous n'utilisez pas l'appareil pendant plus d'un mois :

- Nettoyez l'appareil.
- Essuyez toutes les surfaces métalliques avec un chiffon imprégné d'huile afin de les protéger de la corrosion (huile non résineuse) ou pulvérisez dessus une fine couche d'huile avec une burette.
- Pliez la barre de guidage vers le bas, puis stockez-la dans un lieu adapté.

Service après-vente

Les réparations d'appareils électriques ne doivent être effectuées que par un électricien professionnel. Veuillez joindre une description des défauts constatés lors de l'envoi de l'appareil à la réparation.

 **Attention! les travaux de réparation électrique ne doivent être effectués que par un électricien professionnel ou à l'atelier du service après-vente.**

Réparation des pannes

Problème	Causes possibles	Remède
Le moteur ne démarre pas	Absence d'électricité	Contrôler la connexion au secteur
	Câble défectueux	Contrôler le câble et le remplacer au besoin ou le faire réparer par une personne qualifiée
	Ensemble commutateur de sécurité/ prise défectueux	Organiser la réparation dans un atelier spécialisé
	Protection contre la surchauffe activée	1. Profondeur de travail trop importante, régler l'appareil sur une profondeur inférieure 2. Lames bloquées, éliminer l'obstruction 3. Le sol est trop dur. Sélectionner une profondeur de travail correcte, faire plusieurs aller-retours en ralentissant peu à peu la vitesse de fonctionnement. Attendre que le moteur refroidisse env. 15 minutes avant de reprendre le travail
Bruits anormaux	La lame est bloquée	Arrêter et attendre l'arrêt complet. Éliminez les obstructions
	Lubrifiant manquant	Organiser la réparation dans un atelier spécialisé
	Desserrer les boulons, écrous et autres composants de fixation	Serrer tous les composants, contacter un atelier spécialisé
Vibrations anormales	Lames endommagées ou usées	Remplacer ou faire vérifier par un atelier spécialisé
	Profondeur de travail trop importante	Régler une profondeur de travail correcte
Résultats médiocres en matière de scarification	Profondeur de travail insuffisante	Régler une profondeur de travail correcte
	Lames usées	Remplacer ou faire vérifier par un atelier spécialisé

Pièces de rechange

Si vous avez besoin d'accessoires ou de pièces de rechange, veuillez vous adresser à notre service après-vente.

N'utilisez pour travailler avec cet appareil que des pièces supplémentaires recommandées par notre entreprise. Dans le cas contraire, l'utilisateur ou des personnes se trouvant à proximité pourraient subir de graves blessures et l'appareil pourrait être endommagé.

Lors de la commande de pièces de rechange, les indications suivantes doivent être fournies:

- Type de l'appareil
- Référence de l'appareil

Recyclage et protection de l'environnement

Une fois l'appareil hors d'état, procédez à son élimination conformément aux dispositions. Débranchez le câble secteur afin d'éviter toute utilisation abusive. Ne jetez pas l'appareil avec les ordures ménagères. Dans un but de protection de l'environnement, remettez-le à un centre de collecte spécialisé dans les appareils électriques. Votre commune se fera un plaisir de vous fournir les adresses et horaires d'ouverture correspondants. Remettez également les matériaux d'emballage et accessoires usés aux centres de collecte prévus.



Uniquement en ce qui concerne les pays de l'UE

Ne jetez pas les outils électriques avec les ordures ménagères !

Conformément à la directive européenne 2012/19/CE sur les anciens appareils électriques et électroniques et à la mise en œuvre de la législation nationale, les outils électriques usés doivent être triés à part et remis à un centre de recyclage.

Alternative de recyclage aux exigences de retour:

Au lieu d'un renvoi, le propriétaire de l'appareil électrique est tenu d'assurer une valorisation. L'ancien appareil peut à ces fins être confié à un centre de reprise qui se chargera de son élimination conformément aux lois nationales sur le recyclage et les déchets. Ne sont pas concernés les accessoires joints aux anciens appareils et les consommables sans composants électriques.

Conditions de garantie

Indépendamment des obligations ressortant du contrat de vente conclu par le fournisseur avec le consommateur final, nous accordons pour cet appareil la garantie suivante:

La période de garantie est de 24 mois et entre en vigueur à la remise de l'outil qui sera justifiée par présentation du bon d'achat original. Les pièces d'usure et les dommages dus à l'utilisation de pièces non conformes, à des réparations effectuées avec des pièces non originales, à l'exercice de la force, à des coups, une destruction ou une surcharge intentionnelle du moteur sont exclus de la garantie. Les échanges sous garantie ne concernent que les pièces défectueuses et non les appareils complets. Les réparations sous garantie ne peuvent être effectuées que par des ateliers autorisés ou par le service après-vente de l'usine. La garantie s'éteint en cas d'intervention étrangère au fournisseur agréé. La garantie n'est pas valable en cas d'usage commercial du produit.

Les frais de port, d'expédition et autres frais annexes sont à la charge du client.

INHOUD	Page
Productbeschrijving	1 - 3
Afbeeldingen	4 - 5
Afbeelding en toelichting van de pictogrammen	6 - 8
Reglementair voorgeschreven gebruik	NL-1
Vooraleer u begint	NL-1
Technisch gegevens	NL-2
Algemene veiligheidsaanwijzingen	NL-2
Veiligheidsinstructies voor Elektrische tuinfrees	NL-2
Assembleren	NL-4
Werking van de motorhakfrees	NL-4
Transport	NL-4
Onderhoud en bewaring	NL-4
Reparatiedienst	NL-6
Oplossing van storingen	NL-6
Reserveonderdelen	NL-7
Afvalverwerking en milieubeheer	NL-7
Garantievoorwaarden	NL-7
EG-Conformiteitsverklaring	NL-7
Service	

Reglementair voorgeschreven gebruik

 **Dit apparaat is uitsluitend voor het gebruik als elektrische motorhakfrees in privé-tuinen en hobbytuinen voorzien.**

Het is niet voor een toepassing op openbare oppervlakten, in parken, sportaccommodaties en evenmin in de landbouw en bosbouw geconcipeerd.

De machine is geschikt voor het verkleinen van een eerst losgemaakte, klonterige grond. Bovendien kan er turf, mest en compost mee worden ingewerkt in de grond.

Voor het losbreken van vaste grond en grasvlakken is de machine niet geschikt!

Het gebruik van het apparaat voor een ander doeleinde geldt als ondeskundig en ongeoorloofd. De fabrikant is niet aansprakelijk voor beschadigingen of verwondingen, die bij een ondeskundig of ongeoorloofd gebruik ont-staan. De gebruiker is aansprakelijk voor allee **daarmee** gepaard gaande risico's.

Vooraleer u begint

Dubbele isolatie

De **motorhakfrees** beschikt over een dubbele isolatie. Dat betekent dat al de externe metalen onderdelen van de stroomvoorziening geïsoleerd zijn.

Dit wordt gerealiseerd doordat er een isolatielaag tussen de elektrische en mechanische onderdelen gelegd wordt. De dubbele isolatie garandeert u de grootst mogelijke veiligheid.

Beschermingsinrichting tegen oververhitting

Indien het apparaat door een vreemd voorwerp geblok-keerd wordt of indien de motor overbelast geraakt, wordt de motor door een beschermingsinrichting automatisch uitgeschakeld. Laat de inschakelhefboom los en wacht tot de motor afgekoeld is (ongeveer 15 minuten), schakel dan het apparaat terug in.

Elektrische tuinfrees

Technische gegevens

Model		GMEB 800 S Gartenmeister
Nominale spanning	V~	230
Nominale frequentie	Hz	50
Nominaal vermogen	W	800
Nullasttoerental n_0	min ⁻¹	380
Arbeitsbreedte	mm	300
Maximale arbeidsdiepte	mm	200
Gewicht	kg	8,1
Geluidsniveau L_{pA}	dB (A)	75,5 [K=3,0 dB(A)]
Geluidsvermogen L_{WA}	dB (A)	93
Vibratie volgens EN 709	m/s ²	≤2,5 [K=1,5 m/s ²]

Veiligheidsklasse II; Veiligheidsoort IPX4

Technische en optische veranderingen die plaatsvinden in het verlengde van verdere technische ontwikkelingen, kunnen zonder vooraankondiging worden uitgevoerd. Alle gegevens van deze gebruiksaanwijzing zijn derhalve onder voorbehoud. Juridische aanspraken, die op grond van de gebruiksaanwijzing worden ingediend, kunnen daarom niet worden toegelaten.

Algemene veiligheidsaanwijzingen



Waarschuwing! Lees alle veiligheids voorschriften en aanwijzingen. Bij het niet opvolgen van deze veiligheids voorschriften en aanwijzingen kunnen elektrische schokken, brand –en/of zware verwondingen optreden.

Wij adviseren u alle veiligheids voorschriften en aanwijzingen op te bergen voor latere referentie

Veiligheidsinstructies voor Elektrische tuinfrees

Vóór ingebruikname

- Het apparaat moet vóór het gebruik correct gemonteerd worden.
- Het apparaat moet vóór het gebruik zorgvuldig gecontroleerd worden. Werk uitsluitend met apparaten, die zich in een foutloze toestand bevinden. Indien u een defect aan het apparaat opmerkt, dat mogelijk een gevaar voor de gebruiker kan vormen, bedient u het apparaat pas nadat het defect verholpen werd.
- Wissel versleten of beschadigde onderdelen omwille van de veiligheid uit. Maak uitsluitend gebruik van originele onderdelen. Onderdelen, die niet door de fabrikant van het apparaat afkomstig zijn, kunnen slecht zitten en tot verwondingen leiden.
- Vóór de werking moeten alle vreemde voor-

werpen van **het werkoppervlak** verwijderd worden. Let ook tijdens de werking op vreemde voorwerpen.

- Werk uitsluitend bij daglicht of voldoende, fel kunstmatig licht.
- Draag een oogbescherming en een gezichts- en stofmasker in geval van stoffige omstandigheden.
- Draag geschikte kledij. Neem bij het gebruik van het apparaat de hierna volgende instructies met betrekking tot de werkkledij in acht:
 - Het gebruik van **beschermende** handschoenen en stabiel schoeisel is aanbevelenswaardig.
 - Draag lang haar onder een geschikt hoofdedksel of dergelijke.
 - Draag geen andere kledingsstukken of juwelen, die in de roterende tanden kunnen vastraken.

Reglementair voorgeschreven gebruik



De gebruiker is bij de werkzaamheden met het apparaat verantwoordelijk voor derden.

- Personen, die niet met de gebruiksaanwijzing vertrouwd zijn, kinderen, jongeren, die de minimumleeftijd voor het gebruik van dit apparaat nog niet bereikt hebben, en personen, die onder de invloed van alcohol, drugs of medicijnen staan, mogen het apparaat niet gebruiken.

- Gebruik het apparaat uitsluitend voor het vooropgestelde doeleinde.
- Houd kinderen en huisdieren op een veilige afstand. Toeschouwers dienen tijdens het gebruik op een veilige afstand tot het apparaat gehouden worden.
- Zorg er beslist voor dat alle beschermingsinrichtingen aangebracht zijn en zich in een goede toestand bevinden.
- Bedien het apparaat niet in de nabijheid van ondergronds geïnstalleerde stroomkabels, telefoonkabels, buizen of slangen.
- Overtuig u er vóór het insteken van de stekker in de netaansluitdoos van dat de vermogenswaarden van het stroomnet met de op het typeaanduidingplaatje va het apparaat vermelde gegevens overeenstemmen.
- Het gebruik van het apparaat is slechts toegestaan als de door de geleidesteel vooropgestelde veiligheidsafstand in acht genomen wordt.
- Bedien het apparaat niet op hellingen, die voor een betrouwbare werking stijf zijn. Verlaag de arbeidssnelheid op de helling en let op een veilige stand.
- Zorg er vóór de start van het apparaat beslist voor dat de tanden geen vreemde voorwerpen raken en helemaal vrij kunnen bewegen.
- Grijp de geleidesteel met beide handen vast. Bedien het apparaat nooit met één hand.
- Wees er zeker van dat het apparaat plotseling naar boven of naar voren kan springen indien de tanden op een extreem harde, samengeperste of bevroren aarde of op in de aarde gesitueerde hindernissen, zoals eventueel grote stenen, wortels of stompen zouden stoten.
- Houd uw handen, voeten en ook andere lichaamsdelen of kleding op een veilige afstand van draaiende tanden. **Opgelet! Gevaar voor verwondingen!**
- Bedien het apparaat uitsluitend met modulatiefrequentie. Ga hierin niet te buiten. Let steeds op een veilige stand.
- Let tijdens de werking op het verlengsnoer. Struikel niet over het snoer. Houd het snoer steeds op een veilige afstand van de tanden
- Als het apparaat op een vreemd voorwerp botst, onderzoekt u het op verschijnselen van beschadiging en voert u eventueel noodzakelijke herstellingen door vooraleer u verder werkt.
- Indien het apparaat begint abnormaal sterk te vibreren, zet u de motor onmiddellijk uit en

stelt u de oorzaak vast. Trillingen wijzen doorgaans op problemen.

- Grijp het apparaat ter gelegenheid van het transport bij de geleidesteel (draaghandgreep) vast en til het op.
- Schakel het apparaat steeds uit, trek de netstekker uit en wacht tot het apparaat volledig stilstaat vooraleer u onderhouds- of reinigingswerkzaamheden uitvoert. **Opgepast! De tanden staan na de uitschakeling niet onmiddellijk stil.**
- Laat bij de reiniging of bij onderhoudswerkzaamheden aan het apparaat voorzichtigheid heersen. **GEVAAR! Let op uw vingers! Draag handschoenen!**
- Het is verboden, elektrische of mechanische veiligheidsmechanismen te **wijzigen** of aan te passen.
- Dit apparaat is niet bestemd om te worden bediend door personen met beperkt fysiek, motoriek of geestelijk vermogen of met gebrekkige ervaring en/of kennis, behalve als deze voor hun veiligheid onder toezicht staan van een bevoegd persoon of instructies hebben ontvangen betreffende de bediening van het apparaat.
- Kinderen moeten onder toezicht staan, zodat ze niet met het apparaat kunnen gaan spelen.

Elektrische veiligheid

- De netspanning moet met de op het typeaanduiding-plaatje van het apparaat vermelde netspanning overeenstemmen (230 V~, 50 Hz). Gebruik geen andere stroombronnen.
- Voor de netleiding wordt het gebruik van een veiligheidsschakelaar met een nominale afschakelstroom in het bereik van 10 tot 30 mA aangeraden. Gelieve u tot een gekwalificeerde elektricien te richten.
- Breng het in werking zijnde apparaat nooit over het verlengsnoer, waarop het aangesloten is omdat het snoer in het andere geval doorgesneden zou kunnen worden. Let er steeds op, waar het snoer zich bevindt.
- Maak gebruik van de speciale kabelhouder (snoerontlasting) voor de aansluiting van het verlengsnoer.
- Gebruik het apparaat nooit in de regen. Tracht te vermijden dat het apparaat nat wordt of aan vocht blootgesteld is. Laat het 's nachts niet in de open lucht.
- De netleiding dient regelmatig en telkens

vóór gebruik gecontroleerd te worden. Zorg er beslist voor dat de kabel niet beschadigd of versleten is. Gebruik het apparaat niet als de kabel zich niet in een reglementair voorgeschreven toestand bevindt. Breng het in plaats daarvan naar een gemachtigd atelier.

- Maak uitsluitend gebruik van verlengsnoeren, die voor het werk in de open lucht geschikt zijn. Houd het verlengsnoer op een veilige afstand van het freesbereik, van vochtige, natte of olieachtige oppervlakken, scherpe kanten, hitte en brandstoffen.
- Het stopcontact van het verlengsnoer dient conform DIN 57282 en VDE 0282 beschermd tegen spattend water te zijn; de leidingdoorsnede (max. lengte 75 m) dient minstens 1,5 mm² te bedragen. Maak van rubberen slangleidingen van het type H07RN-F, die in overeenstemming gebracht zijn.

Assembleren (afbeelding 2)

Monteer de verbindingsligger (6) op de onderste geleiderail (8) en bevestig deze met de twee meegeleverde schroeven en vleugelmoeren. Monteer de bovenste geleiderail (5) op de verbindingsrail (6) en bevestig deze met de twee meegeleverde schroeven en vleugelmoeren.

Draai alle schroeven en moeren volledig aan. Gebruik de twee kabelklemmen om de kabel vast te zetten.

Montage van het remspoor met wiel (afb. 6)

Steek het remspoor (12) met het wiel naar beneden in de montagebeugel en zet het vast met de schroef (M6 x 35) en de vleugelmoer.

Werking van de motorhakfrees

Aansluiting op het stroomnet (afbeelding 4)

Steek het snoer in de stekker van het apparaat en beveilig het met de snoerklem zoals in afb. 4 weergegeven.

Inschakelen (Fig. 4)

- Druk met uw duim op de vergrendelknop (2) aan de linkerkant van de handgreep en druk tegelijk op de werkschakelaar (1).
- De vergrendelknop (2) dient alleen voor het vrijgeven van het inschakelen en hoeft na het inschakelen niet ingedrukt te worden gehouden.
- Voor het uitschakelen de schakelaars (1) weer loslaten.

Let op: Bij deze handelwijze wordt de motor elektrisch afgeremd. Daarbij ontstaat in de kast van de motorhakfrees een lichtflits. Dat hoort bij de techniek en wordt in geen geval door een defect veroorzaakt.

Tips

Opmerking: voor transport wordt de hakstaart (14) zo

gemonteerd dat het wiel onder is. Om er mee te werken wordt de hakstaart omgekeerd gemonteerd zodat het wiel boven is.

- Rijd het apparaat naar de plaats waar u wilt werken alvorens de motor te starten.

Instelling van de hakstaart (afb. 5)

De instelling van de hakstaart (14) bepaalt de werkdiepte. Hoe verder de hakstaart omlaag wordt gezet des te dieper zal het apparaat in de aarde boren. De juiste hakdiepte is bepalend voor een optimaal resultaat waarbij de instelling al naargelang de grondomstandigheden kan variëren.

- Houd het apparaat bij het inschakelen goed vast.
- De tanden trekken het apparaat bij de werkzaamheden naar voren; oefen druk uit op de geleidesteel en laat de tanden langzaam neer.
- Indien de **motorhakfrees** zo diep graaft, dat ze niet meer van plaats kan veranderen, beweegt u het apparaat lichtjes van de ene naar de andere zijde opdat **ze** opnieuw voorwaarts beweegt.
- Ter voorbereiding van zaaibedden raden wij het gebruik van één van de freesmodellen uit afbeelding 6 aan.
 - Freesmodel A – voer twee freesgangen over de te behandelen oppervlakte door, de tweede gang in een rechte hoek tot de eerste.
 - Freesmodel B – voer twee freesgangen over de te behandelen oppervlakte door, waarbij de tweede gang de eerste moet overlappen.
- Let er in het bijzonder bij het achteruitgaan en het trekken van de **motorhakfrees** op dat u niet struikelt.
- Laat de tanden steeds met het hoogste toerental in werking; let er bij de werkzaamheden op dat u het apparaat niet overbelast.
- Breng de **motorhakfrees** nooit over het verlengsnoer; zorg er beslist voor dat het snoer zich in een veilige positie achter u bevindt.
- Neem bij de werkzaamheden op een helling steeds een positie diagonaal op de helling in en let op een vaste, veilige stand. Werk niet op extreem steile hellingen.

Transport



Opgepast! Vooraleer het apparaat te transporteren, de motor uitschakelen.

De tanden en het apparaat zelf kunnen beschadigen wanneer u het apparaat met uitgeschakelde motor bijv. over een harde ondergrond beweegt. Zorg ervoor dat de tanden de grond niet raken. Gebruik voor het transport van de hak het transportwiel. Monteer de hakstaart daarvoor zoals te zien op afb. 2.

Onderhoud en bewaring



Verbreek het apparaat van de stroomvoorziening vooraleer onderhoudswerkzaamheden uit te voeren – trek hiervoor de apparaatstekker uit het verlengsnoer.

Tanden van vreemde voorwerpen ontdoen

Tijdens de werking kunnen er stenen of wortels in de tanden geraken. Eveneens kan er zich hoog gras of onkruid

rond de tandenas wikkelen.

Laat voor de reiniging van de tanden de inschakelhefboom los. Trek de netstekker van de **motorhakfrees** uit en verwijder al de vreemde voorwerpen van de tanden en van de tandenas.

Om gras en onkruid gemakkelijker van de tandenas te verwijderen, kunt u één of meerdere tanden van de tandenas verwijderen. Hiervoor verwijzen wij naar de in het handboek vermelde paragraaf „Tanden demonteren en monteren“.

Telkens vóór gebruik van het apparaat

- Controleer de aansluitkabel op verschijnselen van beschadiging en veroudering (slijtage). Wissel de kabel uit indien de kabel scheuren vertoont, gebroken of op een andere manier beschadigd is.
- Kijk de toestand van de freescilinder na en overtuig u ervan dat alle schroefverbindingen vast aangetrokken zijn.
- Indien de tanden stomp zijn, brengt u het apparaat eventueel naar een professioneel atelier om te laten herstellen.

Eén keer per seizoen

- De tanden en de as **met olie smeren**.
- Laat het apparaat op het einde van het seizoen in een professioneel atelier controleren en onderhouden.

Reiniging



Opgepast! Reinig het apparaat telkens na gebruik. Indien het apparaat niet zoals reglementair voorgeschreven netjes gehouden wordt, kan dit tot schade aan het apparaat of tot een verkeerde werking leiden.



Waarschuwing! Bij werkzaamheden aan de tanden bestaat er gevaar voor verwondingen. Draag beschermende handschoenen.

Reinig het apparaat zoveel mogelijk vlak na uw werkzaamheden met het apparaat.

- Reinig de onderzijde van de behuizing rond de tanden en ook de spatlap en de beschermende afdekking met een borstel en een met mild zeepsop natgemaakt doekje. **Het apparaat nooit met water schoonspuiten!**
- Gebruik voor de verwijdering van aarde en vuil van de tanden en het aandrijfmechanisme een ruwe borstel of een vochtig doekje.
- Reinig de **luchtopeningen**, verwijder gras- of vuilresten.
- Veeg de tanden en de as na de reiniging droog en breng een dunne laag olie aan.

Demontage en montage van de tanden (afbeelding 7)

Versleten tanden leiden tot een slecht arbeidsresultaat en bevorderen een overbelasting van de motor.

Kijk de toestand van de tanden telkens vóór gebruik na. Gelieve de tanden scherp te maken of eventueel door nieuwe te vervangen. Het is aanbevelenswaardig, deze werkzaamheden door een vakman te laten doorvoeren.



Opgepast! Trek de netstekker uit en draag be-

schermende handschoenen.

Verwijderen van alle tanden van de as

- Verwijder de borgpen aan het uiteinde van de as.
- Neem het buitenste stel tanden van de as.
- Verwijder de borgpen en verwijder de middelste en binnenste messenset van de as.
- Voer de hoger vermelde stappen voor de montage van tanden in omgekeerde volgorde door.

Afnemen en aanbrengen van tanden van/aan de tandenhouder

Indien er één of twee tandonderdelen beschadigd zijn, moet de desbetreffende tand individueel uitgewisseld worden; het is niet noodzakelijk, het complete stel tanden uit te wisselen

- Draai de schroeven aan één zijde los en houd de borgmoeren aan de andere zijde vast.
- Verwijder de beschadigde tand en vervang deze door een nieuwe.

De transmissie onderhouden (afbeelding 8)

- Het smeermiddel dient na elke 15 actieve uren respectievelijk een keer per jaar gecontroleerd en indien nodig bijgevuld te worden.
- De bijvulschroef (X) voor het smeermiddel bevindt zich rechts van de versnellingsbak.
- Tip: Aangezien de transmissie verhit wordt tijdens de werking, kan het smeermiddel overgaan in vloeibare olie.
- Leg de **motorhakfrees** aan de linkerzijde en reinig het drijfwerk om te voorkomen dat er vuil in het drijfwerk terecht komt als u de aftapschroef verwijdert.
- Gebruik voor het losdraaien van de schroeven een sleutel met interne zeskant.
- Vul het smeermiddel bij tot het uit de opening stroomt, ofwel rechtstreeks uit de tube of met een vulspuit.
- Gebruik uitsluitend smeermiddel van hoge kwaliteit van het merk Mobil EPO of iets gelijkaardigs.
- Neem, zo nodig, de tanden af.
- Schroef de bijvulschroeven weer op hun plaats.

Bewaring

Het apparaat dient in een droog en schoon lokaal buiten de reikwijdte van kinderen bewaard worden.

Tijdens een langere bewaring – zoals bijvoorbeeld in de winter – dient erop gelet te worden dat het apparaat tegen roest en vorst beschermd is.

Op het einde van het seizoen of indien het apparaat langer dan een maand niet gebruikt wordt:

- Reinig het apparaat.
- Wrijf alle metalen oppervlakken met een in olie gedrenkt doekje af om ze tegen roest te beschermen (harsvrije olie gebruiken) of breng een dunne laag proeioolie aan.
- Klap de geleidesteele naar beneden en bewaar het apparaat op een geschikte plaats.

Reparatiedienst

Reparaties aan elektrische apparaten mogen alleen door vakmensen worden uitgevoerd. Wanneer u het apparaat

ter reparatie opstuurt, beschrijf dan a.u.b. het door u geconstateerde defect.



Opgelet! Elektrische reparatiewerkzaamheden mogen alleen door een vakman resp. een klanten-service-werkplaats worden uitgevoerd!

Oplossing van storingen

Storing	Mogelijke oorzaken	Oplossing
De motor kan niet gestart worden.	Geen stroom	Aansluiting op het stroomnet controleren
	Kabel defect	Kabel controleren, stekker uittrekken en terug insteken, eventueel uitwisselen of door een vakman laten herstellen
	Veiligheidsschakelaar/stekkercombinatie defect	Herstelling door een professioneel atelier laten doorvoeren.
	Beschermingsinrichting tegen oververhitting geactiveerd	1. Arbeidsdiepte te groot, met lagere arbeidsdiepte werken. 2. Tandens geblokkeerd, blokkage elimineren 3. Aarde is te hard, arbeidsdiepte gepast aanpassen en grond door herhaaldelijk voor- en achteruit te bewegen (bij lager toerental = schrappen) behandelen. Motor ca. 15 minuten lang laten afkoelen vooraleer u met de werkzaamheden verder gaat.
Ungewone geluiden	Tand geblokkeerd	Apparaat uitschakelen, wachten tot het apparaat volledig tot stilstand komt. Blokkering verwijderen.
	Smeermiddel loopt uit	Herstelling door een professioneel atelier laten doorvoeren.
	Schroeven, moeren of andere Bevestigingselementen zijn los	Al de elementen vast aantrekken indien de geluiden aanhouden, met een professioneel atelier contact opnemen.
Ungewoon sterke trillingen	Tanden zijn beschadigd of versleten	Uitwisselen of door een professioneel atelier laten controleren.
	Te grote arbeidsdiepte	Correcte arbeidsdiepte instellen.
Slecht freesvermogen	Te lage arbeidsdiepte	Correcte arbeidsdiepte instellen.
	Versleten/stompe tanden	Uitwisselen of door een professioneel atelier laten controleren.

Reserveonderdelen

Heeft u accessoires of onderdelen nodig, neem dan contact op met onze servicedienst.

Gebruik bij de werkzaamheden met dit apparaat geen accessoires, behalve die door ons bedrijf worden aanbevolen. Anders kunnen de bediener of de in de omgeving aanwezige omstanders ernstig letsel oplopen of kan het apparaat worden beschadigd.

Afvalverwerking en milieubeheer

Als het apparaat is verbruikt, moet deze conform de voorschriften worden afgevoerd. Trek het netsnoer los, om misbruik te vermijden. Gooi het apparaat niet bij het huisvuil maar breng deze, om wille van het milieu, naar een inzamelingsstation voor verbruikte elektrische apparatuur. Uw gemeente kan u hiertoe informeren over de juiste adressen en openingstijden. Geef ook verpakkingsmaterialen en versleten accessoireonderdelen af bij de desbetreffende inzamelingsstations.



Uitsluitend voor EU-landen

Gooi het elektrisch gereedschap niet bij het huisvuil!

Overeenkomstig de Europese richtlijn 2012/19/EG voor oude elektrische- en elektronische apparaten (WEEE) en de omzetting in nationaal recht moeten verbruikte elektrische apparatuur gescheiden worden ingezameld en voor recyclingsdoeleinden worden gebruikt.

Recycling-alternatief voor het retourneren:

De eigenaar van het elektrische apparaat is als alternatief in plaats van het retourneren, verplicht om mee te werken aan een vakkundige recycling als het houderschap dit verplicht. Het oude apparaat kan hiertoe ook worden overgelaten aan een afvalverwerkingsstation die het recyclen overeenkomstig de nationale recyclingsvoorschriften en afvalvoorschriften verwerkt. Uitgesloten hiervan zijn de bij de machine geleverde accessoireonderdelen en hulpmiddelen zonder elektrische bestanddelen.

Garantie en garantievoorwaarden

Voor dit elektrisch gereedschap verstrekken wij de volgende garantie aan de eindgebruiker, ongeacht de verplichtingen van de dealer in het kader van de koopovereenkomst:

De garantieperiode is 24 maanden en begint met de overhandiging van het product, aantoonbaar met de originele aankoopbon. Uitgesloten van de garantie zijn slijtonderdelen en schade veroorzaakt door het gebruik van verkeerde accessoires, reparaties met niet-originele onderdelen, gebruik van geweld, schokken en breuk, evenals opzettelijke overbelasting van de motor. De garantiEVERVANGING heeft alleen betrekking op defecte onderdelen, niet op complete apparaten. Reparaties onder garantie mogen alleen worden uitgevoerd door geautoriseerde werkplaatsen of door de klantenservice in de fabriek. De garantie vervalt in geval van een externe interventie. De garantie is niet van toepassing bij commercieel gebruik van het product.

De porto-, verzend- en vervolgkosten zijn voor rekening van de koper.

EG-KONFORMITÄTSERKLÄRUNG / EC DECLARATION OF CONFORMITY**ikra GmbH, Schlesierstrasse 36, 64839 Münster, Germany**

- D** - erkl rt folgende Konformit t gem   EU-Richtlinie und Normen f r Artikel
GB - explains the following conformity according to EU directives and norms for the following product
FR - d clare la conformit  suivante selon la directive CE et les normes concernant l'article
IT - dichiara la seguente conformit  secondo la direttiva UE e le norme per l'articolo
NL - verklaart de volgende overeenstemming conform EU richtlijn en normen voor het product
E - declara la siguiente conformidad a tenor de la directiva y normas de la UE para el articulo
SI - declarata a seguinte conformidade, de acordo com a directiva CE e normas para o artigo
DK - attererer f lgende overensstemmelse i medf r af EU-direktiv samt standarder for artikel
SE - f rklarar f ljande  verensst mmelse enl. EU-direktiv och standarder f r artikeln
FIN - vakuuttaa, ett  tuote t ytt   EU-direktiivin ja standardien vaatimukset
EE - t endab toote vastavust EL direktiivile ja standarditele
CZ - vyd v  n sledující prohl šení o shod  podle sm rnice EU a norem pro v robek
PL - potwierdza slededc  skladno c s smernico EU in standardi za izdelek
SK - vyd v  nasleduj ce prehl senie o zhode podla smernice E  a noriem pre v robok
HU - a cikkekhez az EU-ir nyvonalt  s Norm k szerint a k vetkez  konformit st jelenti ki
PT - declara a zgodno c wymienionego poni ej artyku u z nast puj cymi normami na podstawie dyrektywy WE
BG - декларира съответното съответствие съгласно Директива на ЕС и норми за артикул
LV - paskaidro  adu atbilstību ES direktīvai un standartiem
LT - apibūdina  j atitikim  EU reikalavimams ir prek s normoms
RO - declar  urm toarea conformitate conform directivei UE  i normelor pentru articolul
GR - δηλώνει την ακ λουθη συμμόρφωση σύμφωνα με την Οδηγία ΕΚ και τα πρότυπα για το προϊόν
HR - potvrđuje sljedecu usklađenost prema smjernicama EU i normama za artikl
RU - следующим удостоверяется, что следующие продукты соответствуют директивам и нормам ЕС
TR -  r n  ile ilgili AB direktifl eri ve normları gereğince a ağıda açıklanan uygunluęu belirtir
NO - erkl rer f lgende samsvar i henhold til EU-direktivert og standarder for artikkel

Bodenhacker GMEB 800 S

<input checked="" type="checkbox"/>	2006/42/EG	<input checked="" type="checkbox"/>	2000/14/EG+2005/88/EG
<input checked="" type="checkbox"/>	2014/30/EU	<input type="checkbox"/>	Annex V
	2014/35/EU	<input checked="" type="checkbox"/>	Annex VI
<input checked="" type="checkbox"/>	2011/65/EU	Noise: measured L _{WA}	90,7 dB (A)
	2016/1628/EU+ 2017/656/EU	Noise: guaranteed L _{WA}	93 dB (A)

Normen / Standard References:

EN 60335-1:2012+A11+A13**EN 62233:2008****EN 709:1997+A4****EN ISO 12100:2010****EN 55014-1:2017+A11****EN 55014-2:2015****EN IEC 61000-3-2:2019****EN 61000-3-3:2013+A1****EN IEC 63000:2018**

Pr fstelle / Notify Body: T V Rheinland LGA Products GmbH No. 0197, Tillystra e 2, 90943 N rnberg

M nster, 28.10.2021

Aufbewahrung der technischen Unterlagen:

Matthias Fiedler, Senior Product Manager Ikra GmbH

Matthias Fiedler, Ikra GmbH, Schlesierstrasse 36, 64839 M nster, Germany

SERVICE



Aktuelle Service-Adressen finden Sie immer unter:

Latest service adresses can be found under:

Vous trouvez nos adresses SAV sous:

Las direcciones actuales para asistencia técnica las encuentran siempre con:

www.ikramogatec.com



DE | Ikra Mogatec - Service

c/o Mogatec Moderne Gartentechnik GmbH
Max-Wenzel-Str. 31
09427 Ehrenfriedersdorf
☎ +3725 449-335
✉ service.ikra@mogatec.com

FR | Ikra Service France

20 Rue Hermes ZI de la Vigne, Bâtiment 5
31190 Auterive
☎ +801 840 884
✉ service.FR@mogatec.com

MD | IOLSOM S.R.L.

Mateevici Str., 38/1
2009 Chisinau
☎ +373 22 214075
✉ iolsomtd@googlemail.com

AM | UNITOOLS LLC

David Anghart, 4
0002 Yerevan
☎ +374 10 239697
✉ unitools@mygarden.am

GB | BGR8 Ltd. c/o Seabourne Group

South Portway Close
Round Spinney
GB-Northampton, NN3 8RH
☎ UK/N.Ireland: 0344 824 3524
✉ customerservice@b-gr8.co.uk

NL | Muldertechniek

Noorderkijl 1
9571 AR 2 e Exloermond
☎ +800 283 8000
✉ Service.NL@mogatec.com

AT | Ikra - Reparatur Service

c/o Mogatec Moderne Gartentechnik GmbH
Max-Wenzel-Str. 31
09427 Ehrenfriedersdorf - Deutschland
☎ +43 7207 34115
✉ info@ikra.de

GR | Vrontani P. Christina

3 Molas Street
13679 Acharnes
☎ +30 210 2402020
✉ christina.vrontani@gmail.com, ergo@vrontani.gr

NO | Maskin Importøren AS

Verpetveien 34
1540 Vestøy
☎ +47 64 95 35 00
✉ post@maskinimp.no

BE | Muldertechniek

Noorderkijl 1
9571 AR 2 e Exloermond
☎ +31 599 745024
✉ info@muldertechniek.nl

HR | VAR - ERCO d.o.o.

Stipanč Vilova 14A
10090 ZAGREB
☎ +385 91 571 3164
✉ var.erco@gmail.com

PL | Victus-Emak Sp. z o.o.

ul. Karpia 37
61-619 Poznań
☎ 61 823 83 69
✉ serwis@victus.com.pl

BG | DEZMOMOTORS LTD

Drujba 1, 5038 Str, near block 86a
1592 Sofia
☎ +359 2 4830225
✉ markovad@dezmmotors.com

HU | Tooltechnic Kft.

Vaskapu Utca 10-14,
H-1097 Budapest
☎ +36 1 330 4465
✉ alkatresz@tooltechnic.net

PT | Cabostor LDA.

Zona Ind. do Salgueiro, Lote 29 Pav.B
3530-259 Mangualde
☎ +351 939 134 145
✉ Spv.ikra@vilcol.pt

CH | Ikra - Reparatur Service

c/o Mogatec Moderne Gartentechnik GmbH
Max-Wenzel-Str. 31
09427 Ehrenfriedersdorf - Deutschland
☎ 0 800 89 72 43
✉ service.CH@mogatec.com

IN | Agritech Floritech Inc.

206 - B Rajindera Arihant Tower
B-1 Community Centre Janak Puri
New Delhi - 110058 / India
☎ +91 11 45662679
✉ info@agrifloritech.com

RO | BRONTO COMPROD S.R.L.

Str. Corneliu Coposu nr. 35-37
400235 Cluj-Napoca
☎ +40 264 435 337
✉ tehnic@bronto.ro

CY | Lambrou Agro Ltd.

11 Othellos Street, Dali Industrial Zone
2540 Nicosia
☎ +357 22667908
✉ info@lambrouagro.com.cy

IR | BGR8 Ltd. c/o Seabourne Group

South Portway Close, Round Spinney
Northampton, NN3 8RH
☎ +353 1890 8823 74
✉ enquiries@gardenhomepower.com

SE | Ikra Service Sweden

Verkstadsgratan 8
57341 Tranås
☎ +46 763 268982
✉ ikrawinbladh@gmail.com

CZ | GentlemansTools s.r.o.

Nádražní 1585
Turnov 51101
☎ +420 737 858 868
✉ info@gttools.cz

IT | Ikra Service Italia, by BRUMAR

Loc. Valgera 110/B
14100 ASTI (AT)
☎ +800 768 412
✉ service.IT@mogatec.com

SI | BIBIRO d.o.o.

Tržaška cesta 233
1000 Ljubljana
☎ +386 1 256 4868
✉ bibiro.ljubljana@siol.net

DK | Bahn-Larsen

Skov- Have- og Parkmaskiner
Vinkelvej 28
7840 Højeslev
☎ +45 48 28 70 20
✉ post@bahn-larsen.dk

JO | Taha & Qashou Agri Co. (LLC)

205 Mekka Street
Amman 11821, Jordan
☎ +962 6 585 0251
✉ info@tahaandqashou.net

SK | AGF Invest s.r.o.

Hliníková 365/39
95201 Vráble
☎ +421 02 62 859549
✉ info@agfinvest.sk

EE | Hooldusbuss OÜ

Kabelikopli tee, 5
79221 Kohila vald, Raplamaa
☎ +372 56 678 672
✉ info@hooldusbuss.ee

LT | Ikra Lithuania

Kalvarijų g. 206
08314 Vilnius
☎ +370 641 76434 / +370 6491 5665
✉ parduotuve@fokusgroup.lt

TR | ZİMAŞ Ziraat Makinaları San. ve Tic. A.Ş.

1202/1 Sokak No:101/G Yenışehir
35110 İZMİR
☎ +90 232 4364618/4594094
✉ info@zimasziraaat.com

ES | Yaros Dau SLU

C/ Puigpaltre nº 48, Polígono Industrial UP4
17820 Banyoles (Girona)
☎ +900 983 432
✉ service.ES@mogatec.com
Horario: de 09:00 a 13:00 y 15:00 a 17:00

LU | Bobinage Georges Back

53 Rue Nic. Meyers
4918 Bascharage
☎ +352 507622
✉ +352 504889

UA | TOB „TK „Євроінструмент“ (LLC “TC “Euroinstrument”)

бул. І. Ленєє, 79
04080 м. Київ, Україна
☎ +38 (044) 332-24-12 / +38 (068) 424-41-55
✉ ikra@eurotools.com.ua

FI | Railmit Oy

Hakunivahe 1
26100 Rauma
☎ 02-822 2887 arkinen klo. 09.00 – 18.00
✉ posti@railmit.fi

MK | FEROLEKTRO D.O.O.

Str.Nikola Parapunov br.35A/3
1000 Skopje
☎ +389 2 3063190
✉ fero@t-home.mk